



Abfallzerkleinerer

Bild	Bezeichnung	Produkteigenschaften	Leistungsdaten
	<b>WDU 800</b>		2600 U/min, 1/2-PS-Motor, Gehäuse voll gedämmt, Premium- Schneidwerk, Gewicht 5,3 kg. 220–240V, 50/60 Hz
	<b>WDU 750</b>	Abfallzerkleinerer zum Anschluss am Spülbecken mit Ablaufdurchmesser 89 mm. Ein-/Ausschaltung über bauseits vorhandene schaltbare Schukosteckdose oder über den nachfolgend aufgeführten Luftschalter mit Balgtaster.	2600 U/min, 1/2-PS-Motor, Gehäuse voll gedämmt, Edelstahl- Schneidwerk, Gewicht 4,4 kg. 220–240V, 50/60 Hz
	<b>WDU 700</b>		2600 U/min, 1/2-PS-Motor, Gehäuse partiell gedämmt, Edelstahl- Schneidwerk, Gewicht 4,4 kg. 220–240V, 50/60 Hz

Preise sind auf Seite 7 der Falcon-Preisliste ersichtlich unter: [www.coolGiants.de/download](http://www.coolGiants.de/download)

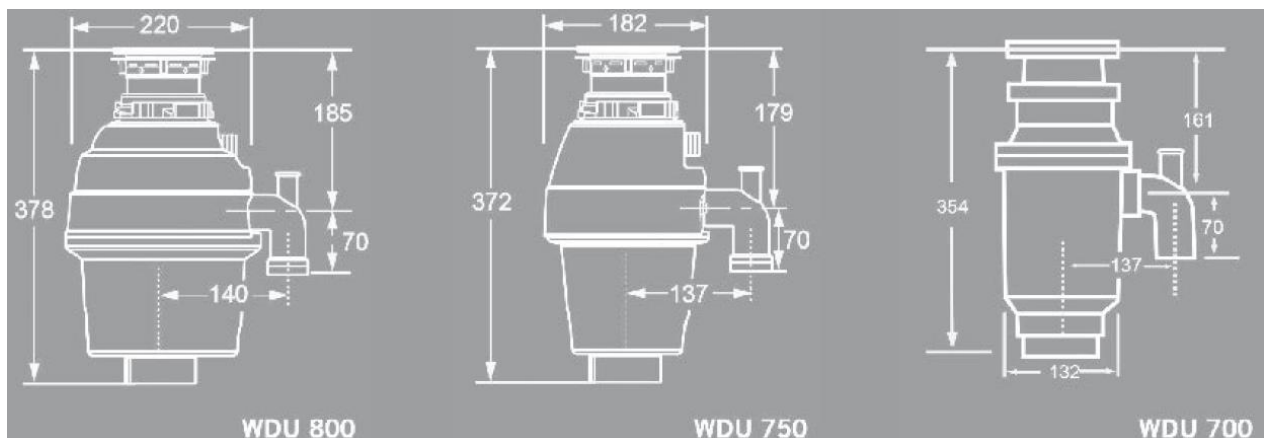

24 Monate Bring-in-Garantie

**Vertrieb Deutschland,  
Österreich, Schweiz,  
Polen, Tschechien,  
Slowakei:**

coolGiants AG  
Betriebsstätte Nord  
Julius-Bamberger-Straße 1  
28279 Bremen  
Deutschland  
T +49 421 839 21 10  
F +49 421 839 22 80  
E-Mail: [info@coolgiants.de](mailto:info@coolgiants.de)

**Showroom  
im**



**HOFQUARTIER**  
Vielfalt des Besonderen

coolGiants AG  
Betriebsstätte Süd  
Hochstraße 21–23  
82024 Taufkirchen  
Deutschland  
T +49 89 6797356 16  
F +49 89 6797356 26  
E-Mail: [showroom@coolgiants.de](mailto:showroom@coolgiants.de)

**Kundendienst**

Coolhouse AG  
Hochstraße 21–23  
82024 Taufkirchen  
Deutschland  
T +49 18 05 35 55 85  
F +49 18 05 35 55 85-100  
E-Mail: [info@coolhouse.de](mailto:info@coolhouse.de)  
T +49 89 6797357 0  
F +49 89 6797357 25

**coolGiants®**  
[www.coolgiants.de](http://www.coolgiants.de)