

INSTALLATIONSANWEISUNGEN

Double DishDrawer™ Geschirrspüler

Modelle DD60DA, DD60DC

DE

Fisher & Paykel

www.fisherpaykel.com

591156A 08.16

⚠️ WARNUNG!



Stromschlaggefahr
 Bitte unterbrechen Sie vor der Installation des Geschirrspülers die Stromzufuhr über die Hauptsicherung oder einen entsprechenden Netzstromschalter. Dieses Gerät muss geerdet werden. Bei einer Fehlfunktion oder einem Geräteversagen mindert die Erdung die Gefahr durch elektrischen Schlag, indem der Strom den Weg mit dem geringsten Widerstand nehmen kann. Dieses Gerät ist mit einem Erdungsleiter und einem Erdungsstecker ausgestattet. Der Erdungsstecker muss an einen entsprechenden Anschluss angeschlossen werden, der gemäß den örtlichen Bestimmungen und Auflagen installiert wurde. Bei Nichtbefolgung besteht die Gefahr von elektrischem Schlag, der zum Tode führen kann.

⚠️ WARNUNG!



Stromschlaggefahr
ACHTUNG - Ein nicht ordnungsgemäßer Anschluss des Erdungsleiters kann zu elektrischem Schlag führen. Wenn Sie Zweifel haben, ob das Gerät ordnungsgemäß geerdet ist, kontaktieren Sie bitte einen autorisierten Elektriker oder Servicefachmann. Bitte nehmen Sie keine technischen Veränderungen am mitgelieferten Netzstromstecker vor. Wenn dieser nicht in die vorhandene Steckdose passt, lassen Sie bitte eine Steckdose von einem autorisierten Elektriker installieren. Bitte verwenden Sie keine Verlängerungskabel, Adapter oder elektrischen Verteiler. Bei Nichtbefolgung besteht die Gefahr von elektrischem Schlag, der zum Tode führen kann.

⚠️ WARNUNG!



Gefahr durch Schnittverletzungen
 Bitte achten Sie auf scharfe Kanten. Bitte operieren Sie umsichtig, um Verletzungen und Schnittwunden zu vermeiden.

WICHTIG!

BEDIENUNGSHANDBUCH BITTE AUFBEWAHREN

Die Modelle in diesem Bedienungshandbuch sind möglicherweise nicht in allen Ländern erhältlich. Änderungen vorbehalten. Um zu erfahren, welche Modelle und Ausführungen in Ihrem Land erhältlich sind, besuchen Sie bitte unsere Website www.fisherpaykel.com oder kontaktieren Sie Ihren Fisher & Paykel-Händler.

WICHTIGE SICHERHEITSANWEISUNGEN

- Die Installation dieses Geschirrspülers sollte nur von mechanisch und elektrisch versierten Personen vorgenommen werden.
- Bitte achten Sie darauf, dass der Kunde diese Anweisungen erhält.
- Die Installation darf nur gemäß den örtlichen Bau- und Elektrizitätsbestimmungen vorgenommen werden.
- Nach beendeter Installation des Geräts muss der Installateur den Anschluss mittels der Montage-Checkliste prüfen.
- Entfernen Sie alle Verpackungsmaterialien von dem Gerät.
- Dieser Geschirrspüler ist nur für den Einsatz im Haus konzipiert.
- Bitte achten Sie darauf, dass alle Wasseranschlüsse abgestellt sind. Eventuell an der Installation beteiligte Elektriker und Klempner müssen die örtlichen Bestimmungen und Auflagen beachten.
- Der Geschirrspüler MUSS so installiert werden, dass er für zukünftige Wartungsarbeiten leicht entfernt werden kann.
- Der Netzstromschalter für den Geschirrspüler muss außerhalb der Montageneigenschaft liegen und nach der Installation bedient werden können.
- Bitte achten Sie bei der Installation oder dem Entfernen des Gerätes darauf, dass Netzstromkabel und Schläuche nicht beschädigt werden können.

WICHTIGE SICHERHEITSANWEISUNGEN

- Wenn der Geschirrspüler von einem Installationsort zu einem anderen Installationsort transportiert werden soll, muss er aufrecht bewegt werden, um Schäden durch austretendes Wasser zu vermeiden.
- Bitte verwenden Sie beim Anschluss des Gerätes nur neue Anschlussschläuche (mit dem Gerät mitgeliefert). Gebrauchte Schläuche sollten nicht wieder verwendet werden.
- Eine nicht ordnungsgemäße Installation des Gerätes kann zum Verfall der Garantie und der Produkthaftung führen.
- Wenn das Gerät in einem Kraftfahrzeug, einem Boot o.ä. installiert werden soll, müssen Sie das Gerät auf Ihre Kosten in Ihrem Fahrzeug zu unserem Kundendienst transportieren oder die Anfahrtkosten unseres Kundendiensttechnikers übernehmen.

② MITGELIEFERTE TEILE

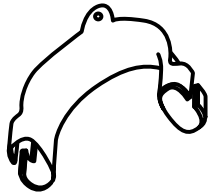

Abwasserschlauchhalterung
(1)

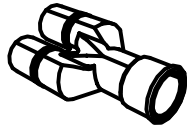

Abwasserschlauchanschluss (1)

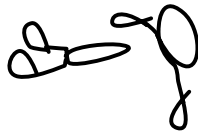

Kabelclip (2)
(Zur Befestigung des Abwasser-
schlauchanschlusses)



Schlauchschelle (1)
(Zur Befestigung
des Abwasser-
schlauchan-
schlusses)

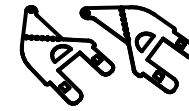

Laschenkit
zur Seiteninstallation
(A und B) (2)
OPTIONAL

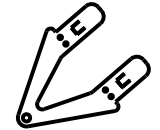

Obere
Befestigungs-
laschen (2)
OPTIONAL



Phillips
16 mm-
Schrauben (9)



Dichtungsring für
Einlassschlauch (1)
(bei Lieferung
bereits montiert)



Isolier-
klebeband (1)
(verhindert Feuchte-
schäden an angren-
zenden Schränken)

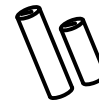

Sechskant-
fassung zur Einstellung
der Füße (2)
(lang & kurz)

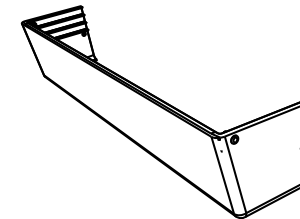

DD60DA-Modelle
Sockelleiste (1)
und Sicherungstifte (4)

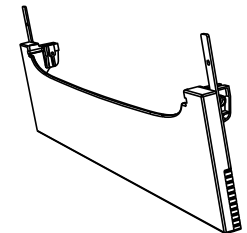

DD60DC-Modelle
Sockelleiste (1)

Wenn die mitgelieferten Abwasserschläuche zu kurz sein sollten, müssen Sie das Drain Hose Extension Kit P/N 525798 verwenden, mit dem Abwasserschläuche um 3,60 m verlängert werden können. Sie können dieses Kit über einen Autorisierten Kundendienst von Fisher & Paykel oder über unsere Website beziehen (die Adresse finden Sie auf der letzten Seite).

3 GERÄTEABMESSUNGEN

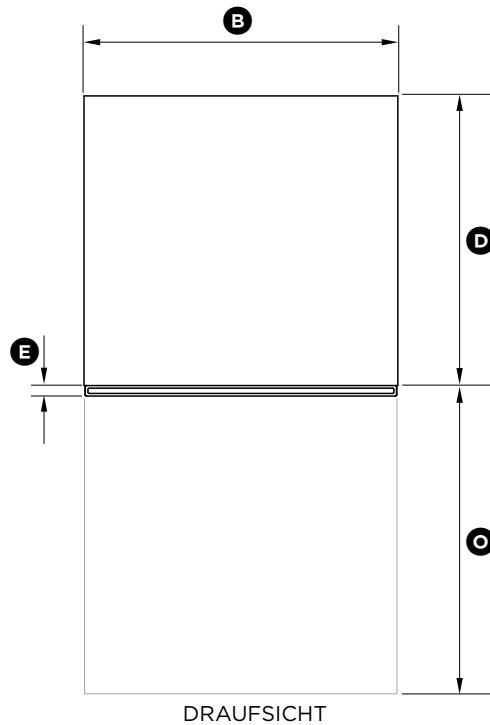
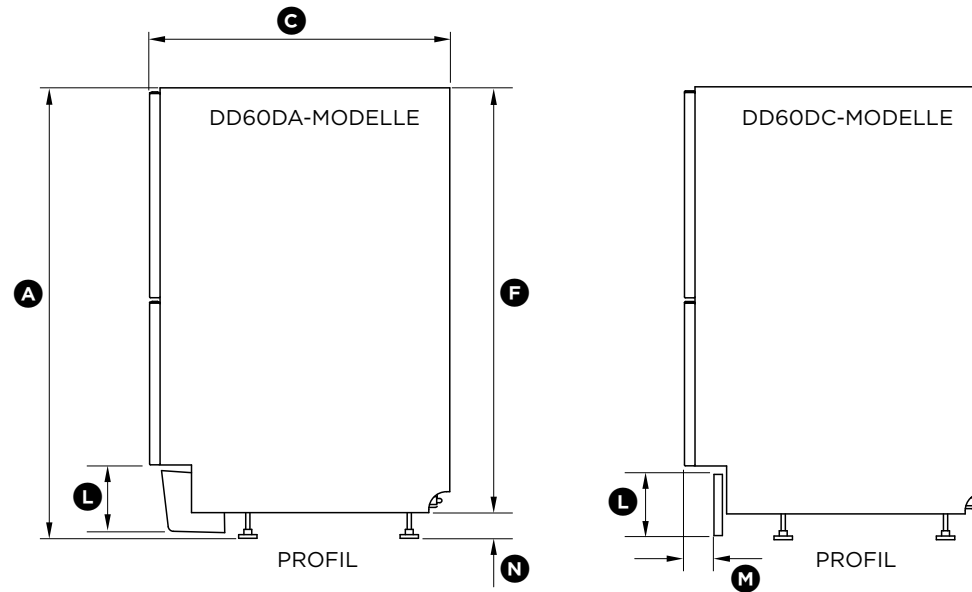
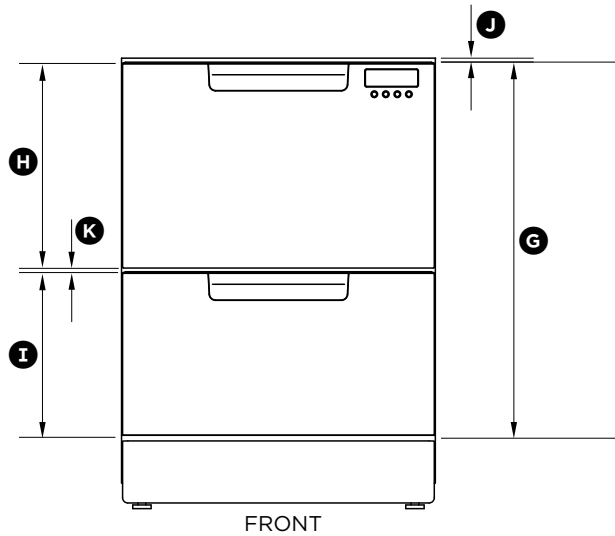

GERÄTEABMESSUNGEN	DD60DA	DD60DC
	MM	MM
(A) Gesamthöhe des Geräts ¹	820-880 ²	820-880 ²
(B) Gesamtbreite des Geräts	599	599
(C) Gesamttiefe des Geräts	573	573
(D) Tiefe des Gehäuses (bis zur Rückseite der Frontblende)	553	553
(E) Tiefe der Frontblende	20	20
(F) Höhe des Gehäuses ¹	811	811
(G) Höhe der Frontblenden	712	712
(H) Höhe der oberen Frontblende	393	393
(I) Höhe der unteren Frontblende	312	312
(J) Abstand von der Oberkante der Frontblende zur Gehäuseoberkante	8	8
(K) Belüftungsabstand zwischen den Frontblenden	7	7
(L) Höhe der Sockelleiste (anpassbar)	70-120	72-127
(M) Abstand von der Vorderseite der Frontblende bis zur Vorderseite der Sockelleiste (anpassbar) ³	NA	38-54
(N) Höhe der Nivellierfüße (anpassbar)	9-69 ²	9-69 ²
(O) Maximale Tiefe des Geräts	547	547

¹ einschließlich 2 mm hoher Halterungsschlitze ² je nach Einstellung der Nivellierfüße

³ anpassbar, um die Aussparung der Sockelleiste auf eine Höhe mit den angrenzenden Möbeln zu bringen

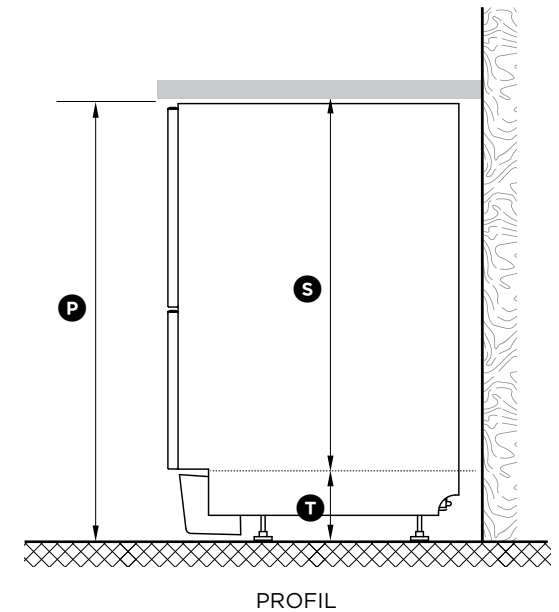
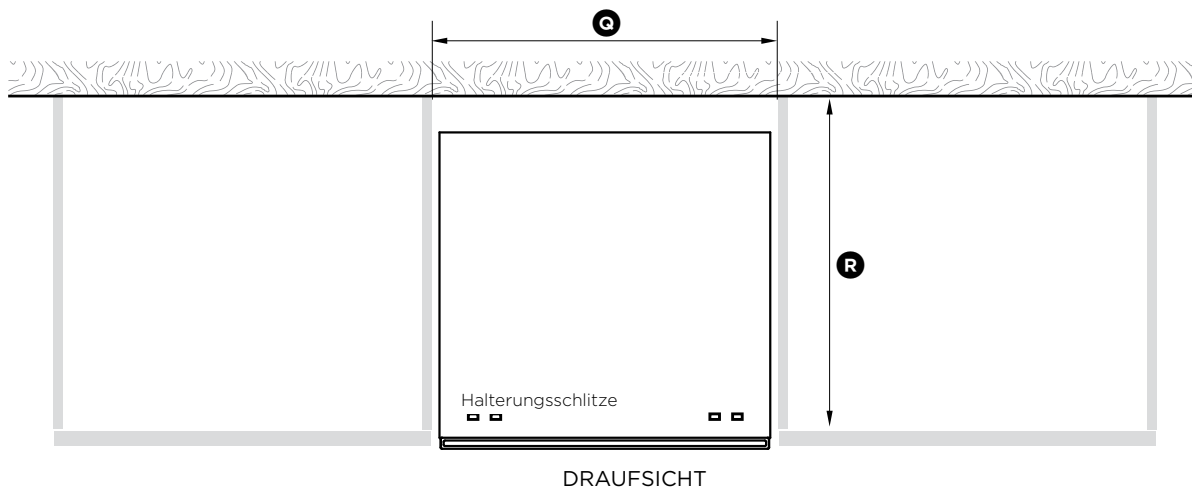

ABMESSUNGEN MONTAGENISCHE	DD60DA	DD60DC
	MM	MM
Ⓐ Innenhöhe der Montagenische*	min. 820	min. 820
Ⓖ Innenbreite der Montagenische	600	600
Ⓡ Innentiefe der Montagenische	min. 560	min. 560
Ⓢ Empfohlene Höhe der angrenzenden Möbel	720	720
Ⓣ Höhe des Sockelleistenraums*	100-160	100-160

* je nach Einstellung der Nivellierfüße

Mindestabstand zu angrenzenden Möbeln

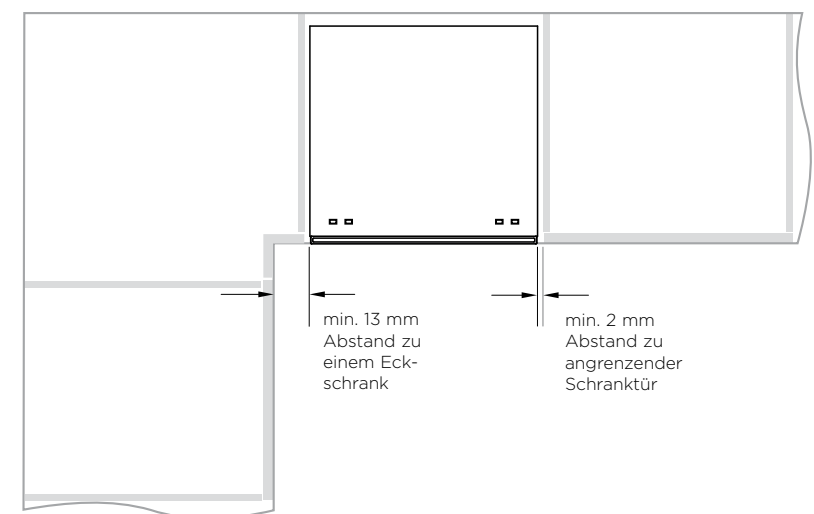

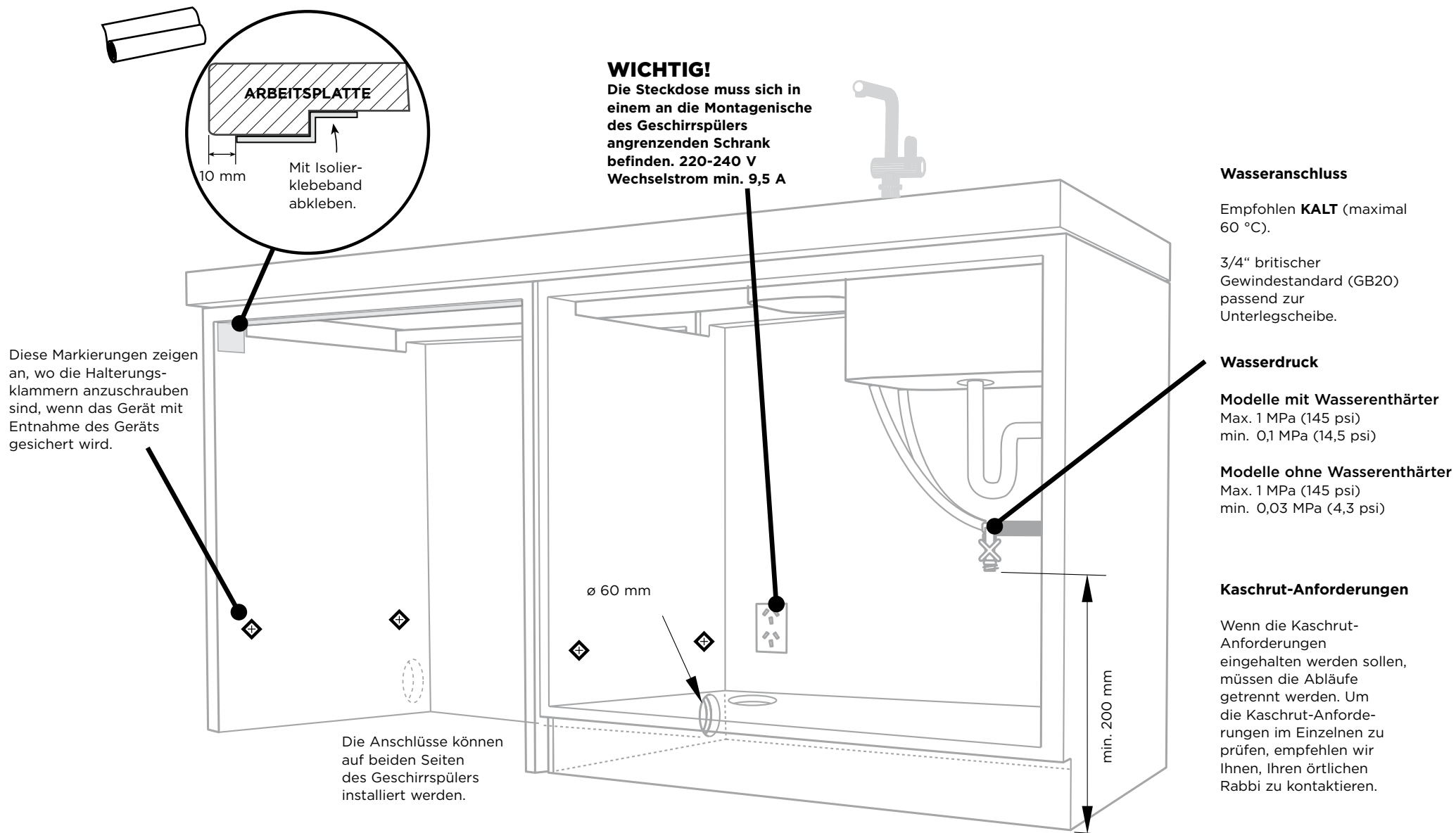

⑥ **MAXIMALER ABSTAND DER KABEL UND SCHLÄUCHE VON DER GEHÄUSEKANTE**

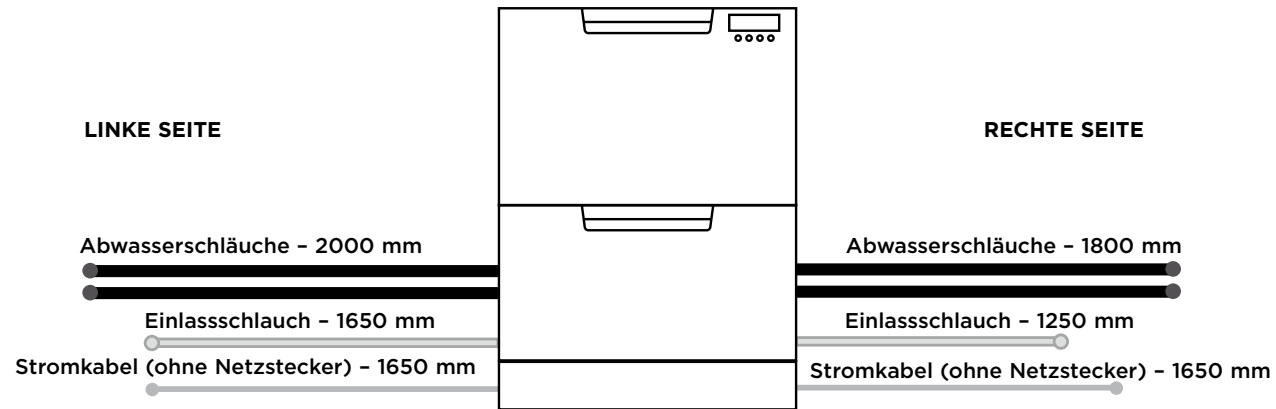

WÄHLEN SIE DIE INSTALLATIONSMETHODE (A) ODER (B), DIE SICH FÜR IHREN SCHRANK AM BESTEN EIGNET

7 EMPFOHLENE METHODE (A) - OHNE ENTNAHME DES GERÄTS SICHERN (NUR BEI SCHRÄNKEN OHNE FRONTVERKLEIDUNG)

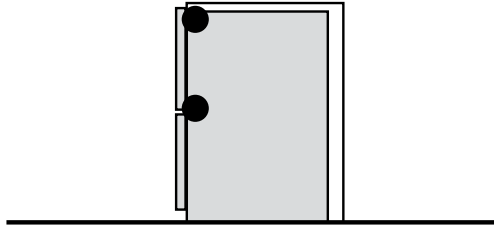

8-A SEITLICHE BEFESTIGUNGSKLAMMERN ANBRINGEN

Lassen Sie alle vier seitlichen Befestigungsklammern in die dafür vorgesehenen Schlitzte einrasten. Verwenden Sie dazu einen Flachklingenschraubendreher. Achten Sie darauf, dass die Klammern korrekt sitzen, bevor Sie das Gerät in die Montagenische schieben.

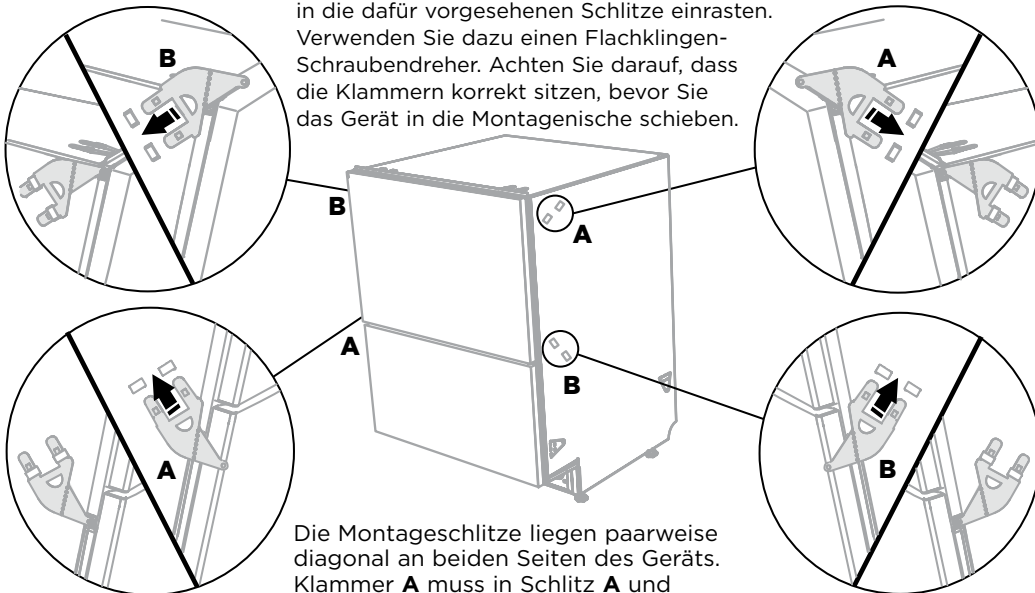

Die Montageschlitzte liegen paarweise diagonal an beiden Seiten des Geräts. Klammer **A** muss in Schlitz **A** und Klammer **B** in Schlitz **B** eingesetzt werden.

Achten Sie bei der Montage darauf, dass die Enden der Klammern nicht in das Gehäuse gedrückt werden.

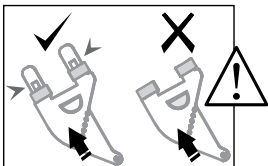

9-A SCHLÄUCHE DURCH DIE ÖFFNUNG ZIEHEN UND GERÄT IN DIE MONTAGENISCHE SCHIEBEN

Optional können Sie zusätzlich die beiden Befestigungsklammern anbringen

Achten Sie bei der Montage darauf, dass die Enden der Klammern nicht in das Gehäuse gedrückt werden.

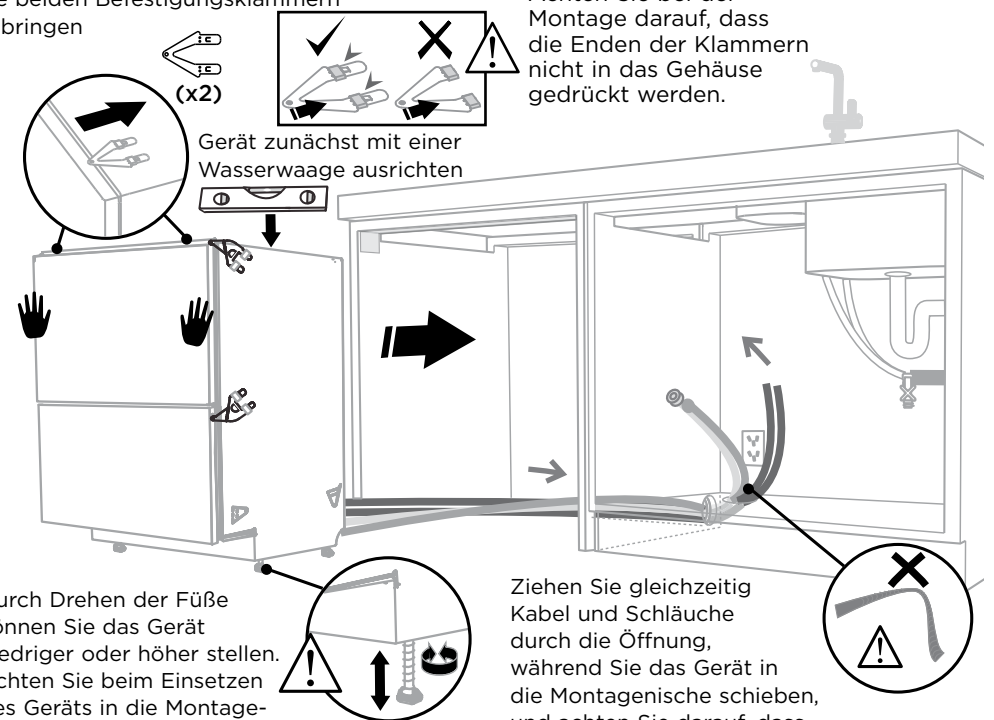

Durch Drehen der Füße können Sie das Gerät niedriger oder höher stellen. Achten Sie beim Einsetzen des Geräts in die Montagenische darauf, dass die Füße nicht verbogen werden.

Ziehen Sie gleichzeitig Kabel und Schläuche durch die Öffnung, während Sie das Gerät in die Montagenische schieben, und achten Sie darauf, dass diese nicht geknickt oder verbogen werden.

10-A AN DEN ANGRENZENDEN SCHRÄNKEN SICHERN

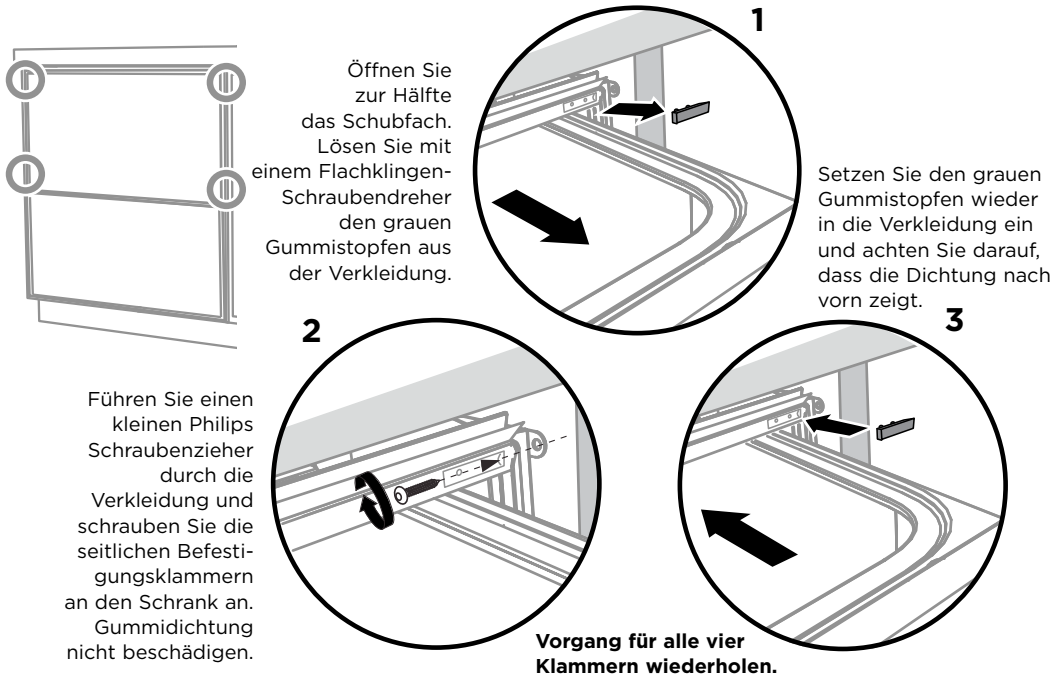

11-A OPTIONAL: OBERSEITE AM SCHRANK SICHERN

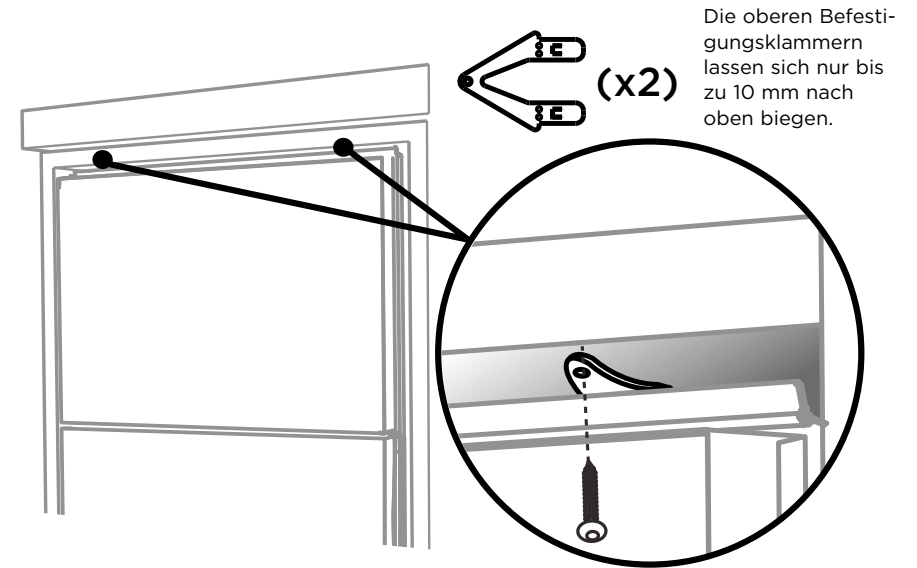

12-A NACH DEM SICHERN (JE NACH MODELL): DEN SCHRITT „MITGELIEFERTE SOCKELLEISTE ANBRINGEN“ AUSFÜHREN

⑦ ALTERNATIVE METHODE (B) - GERÄT MIT ENTNAHME DES GERÄTS SICHERN

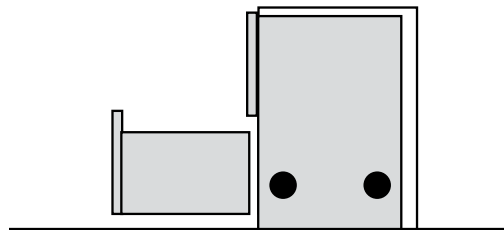

⑧-B SCHLÄUCHE DURCH DIE ÖFFNUNG ZIEHEN UND GERÄT IN DIE MONTAGENISCHE SCHIEBEN

Optional können Sie zusätzlich die beiden Befestigungsklammern anbringen

(x2)

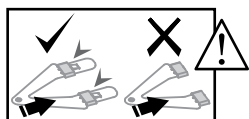

Achten Sie bei der Montage darauf, dass die Enden der Klammern nicht in das Gehäuse gedrückt werden.

Gerät zunächst mit einer Wasserwaage ausrichten

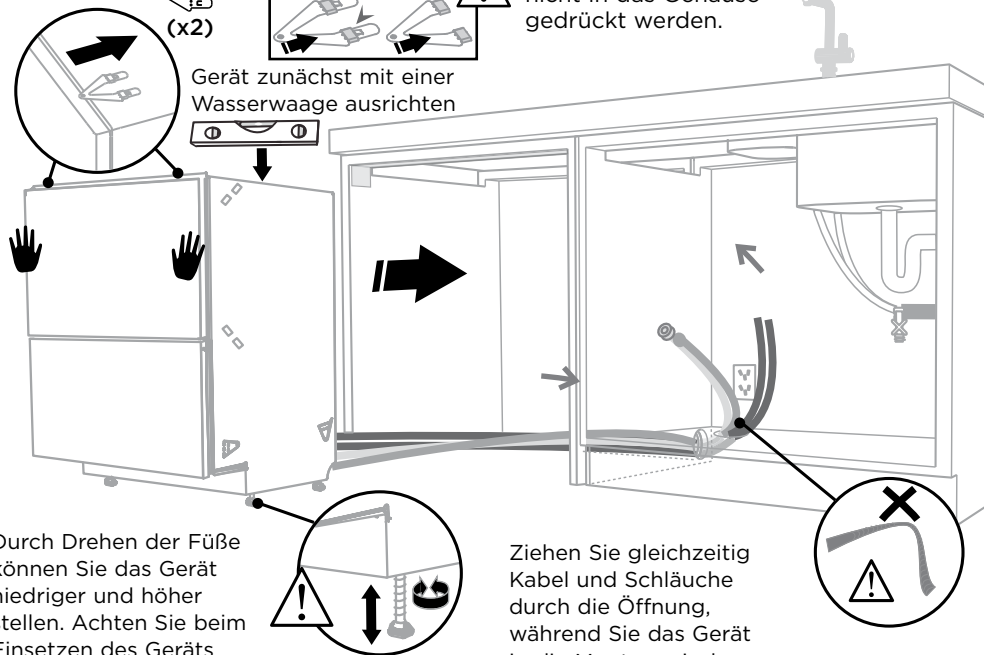

Durch Drehen der Füße können Sie das Gerät niedriger und höher stellen. Achten Sie beim Einsetzen des Geräts in die Montagenische darauf, dass die Füße nicht verbogen werden.

Ziehen Sie gleichzeitig Kabel und Schläuche durch die Öffnung, während Sie das Gerät in die Montagenische schieben, und achten Sie darauf, dass diese nicht geknickt oder verbogen werden.

⑨-B UNTERES GERÄT HERAUSNEHMEN

Zum Vermeiden von Knicken

Das Gerät entweder auf der linken Seite ablegen (empfohlen) oder das Gerät im Uhrzeigersinn drehen und nach dem Herausnehmen auf die Seite legen.

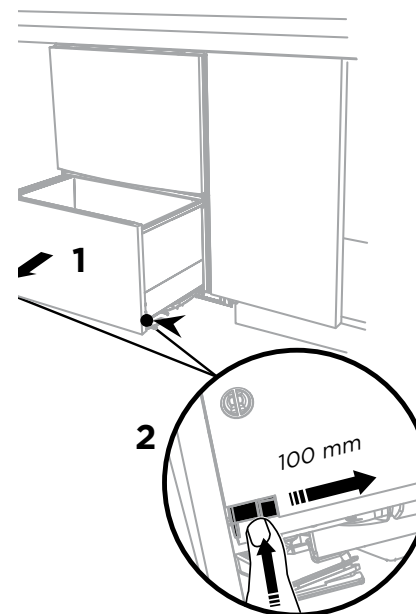

Drücken Sie auf beiden Seiten auf die Arretierlaschen und schieben sie zurück, um das Gerät abziehen zu können. Ziehen Sie das Gerät von den Schienen.

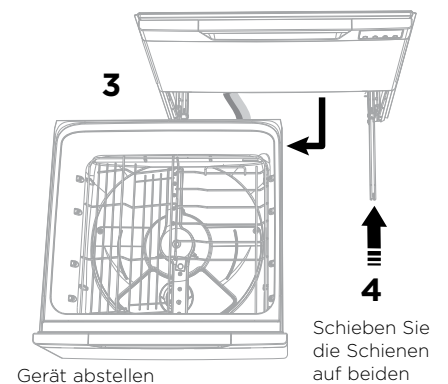

Gerät abstellen

Schieben Sie die Schienen auf beiden Seiten wieder in den Schrank.

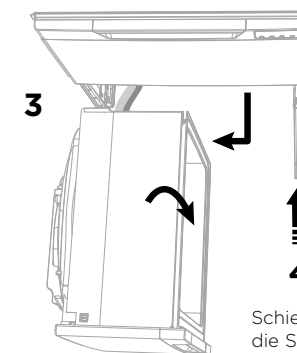

Gerät im Uhrzeigersinn drehen (max. 90°) und auf der Seite ablegen.

Schieben Sie die Schienen auf beiden Seiten wieder in den Schrank.

10-B AN DEN ANGRENZENDEN SCHRÄNKEN SICHERN

Um das Gerät zu justieren, wählen Sie die erforderliche Länge der mitgelieferten Sechskantstellschrauben und ziehen Sie die Nivellierfüße per Hand bis zum benötigten Abstand heraus.

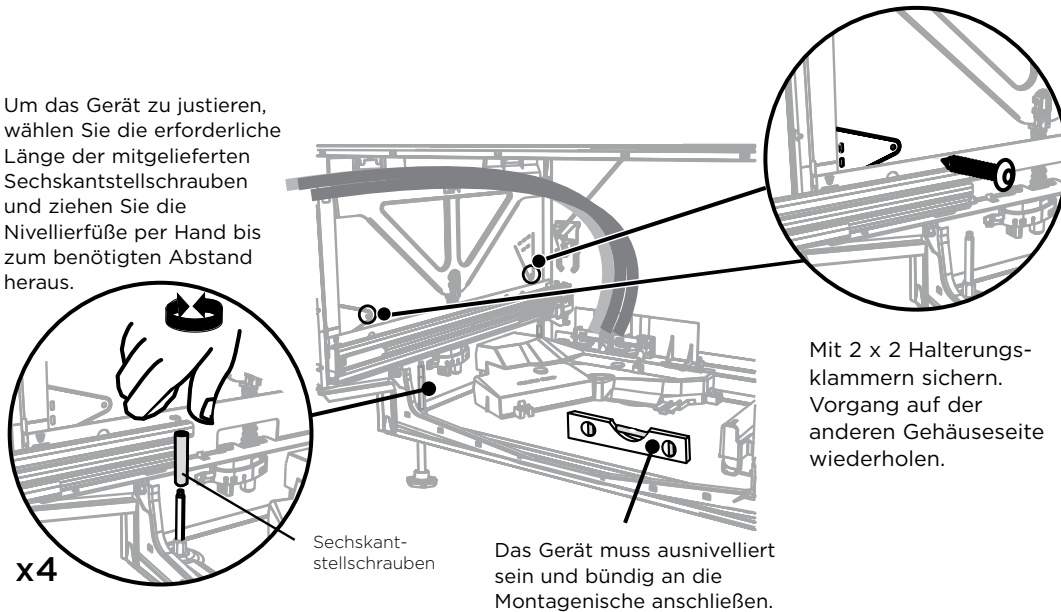

Sechskantstellschrauben

Das Gerät muss ausnivelliert sein und bündig an die Montageneise anschließen.

Mit 2 x 2 Halterungsklammern sichern. Vorgang auf der anderen Gehäuseseite wiederholen.

11-B OPTIONAL: OBERSEITE AM SCHRANK SICHERN

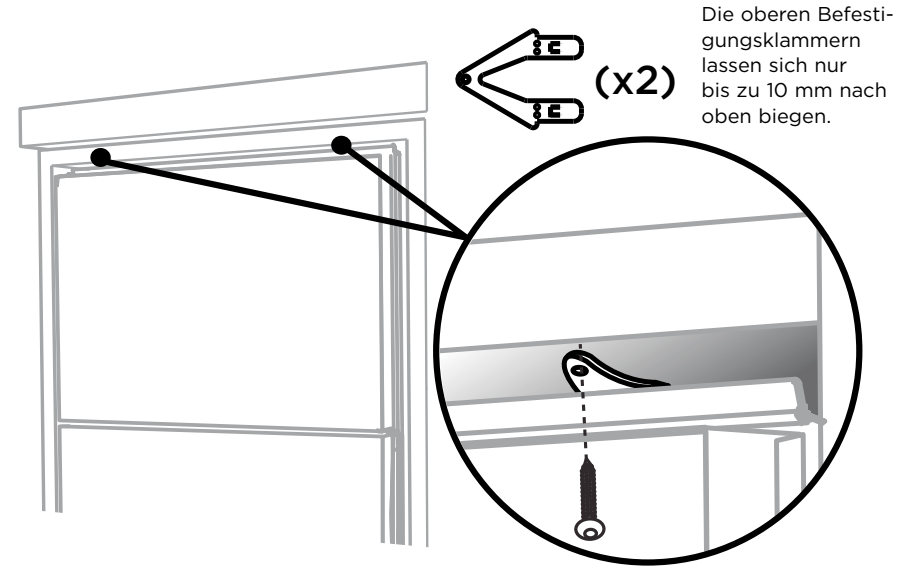

Die oberen Befestigungsklammern lassen sich nur bis zu 10 mm nach oben biegen.

12-B GERÄT WIEDER AUF DIE SCHIENEN SETZEN

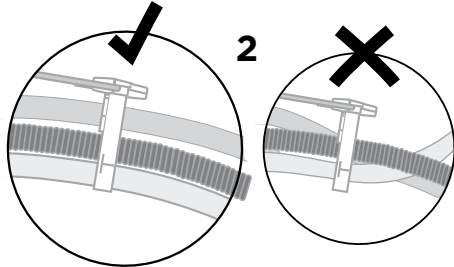

Achten Sie vor dem Wiedereinsetzen des Geräts darauf, dass die Schläuche nicht verdreht sind und die Greifklammern am hinteren Ende der Schiene nach vorn zeigen.

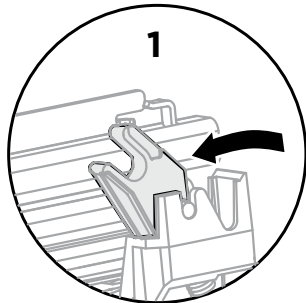

Das Gerät anheben bzw. gegen den Uhrzeigersinn drehen und wieder auf beiden Seiten auf die Schienen setzen.

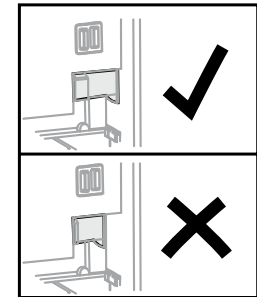
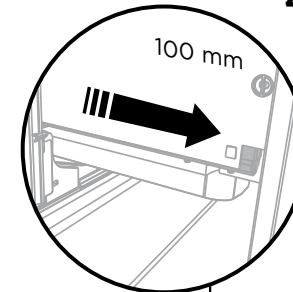
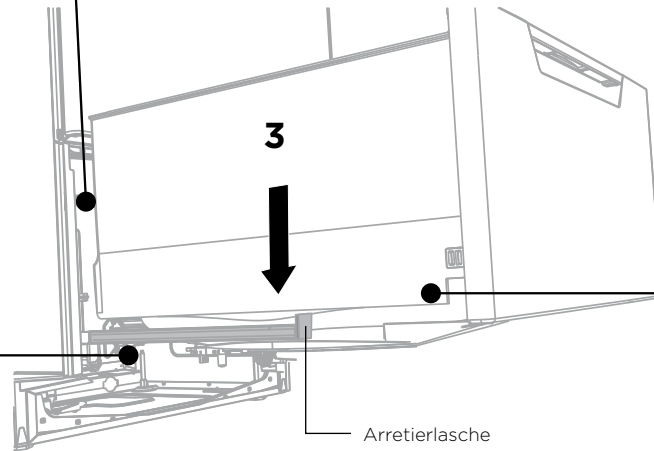

Die Arretierlaschen auf beiden Seiten 100 mm nach vorn ziehen. Achten Sie darauf, dass die Laschen vollständig ausgezogen und eingerastet sind.

13-B NACH DEM SICHERN (JE NACH MODELL): DEN SCHRITT „MITGELIEFERTE SOCKELLEISTE ANBRINGEN“ AUSFÜHREN

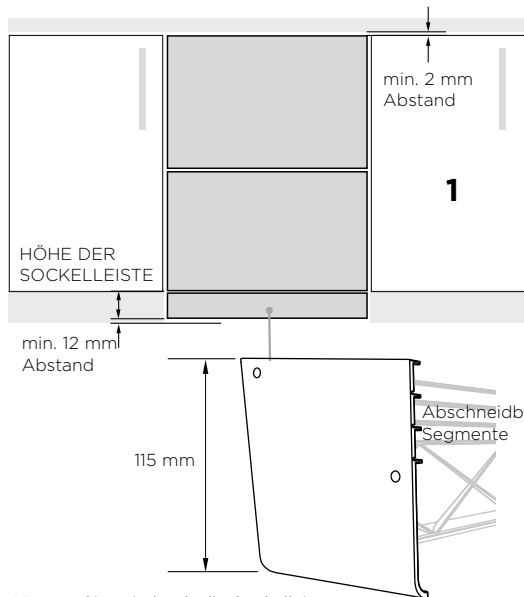

Messen Sie, wie hoch die Sockelleiste bei einem Abstand von min. 12 mm zum Boden sein muss. Verwenden Sie dazu untenstehende Tabelle.

HÖHE VOM BODEN ZUR TÜRUNTERKANTE (MM)	ANZAHL DER ZU ENTFERNENDEN SEGMENTE
100-114	3
115-129	2
130-144	1
145-160	0

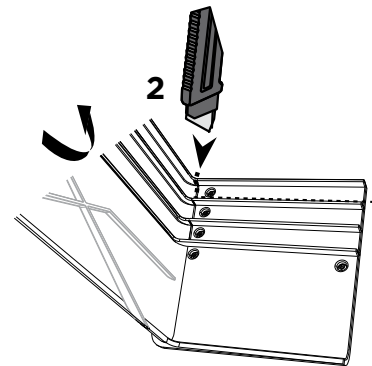

Legen Sie die Leiste auf einem Brett auf die Seite und ritzen/schneiden Sie bis zu der Ecke des Segments, das Sie entfernen möchten. Es gibt 3 voreingestellte Höhen. Knicken Sie die Seite vorsichtig ab. **Wiederholen Sie den Vorgang auf der anderen Seite.**

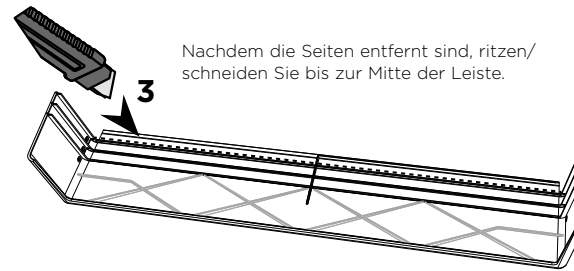

Nachdem die Seiten entfernt sind, ritzen/schneiden Sie bis zur Mitte der Leiste.

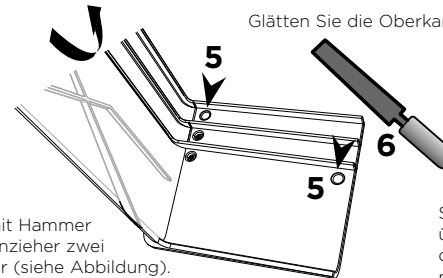

Glätten Sie die Oberkanten mit einer Feile.

Stenzen Sie mit Hammer und Schraubenzieher zwei Montagelöcher (siehe Abbildung). **Wiederholen Sie den Vorgang auf der anderen Seite.**

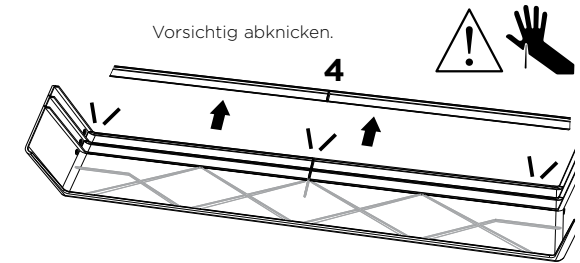

Vorsichtig abknicken.

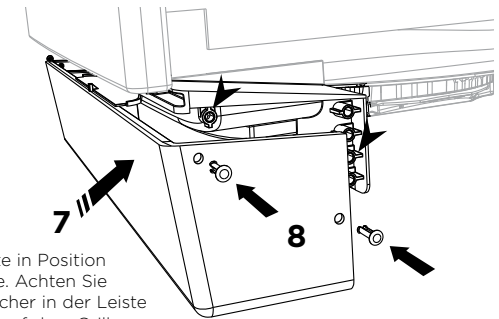

Setzen Sie die Sockelleiste in Position über der Geräteunterseite. Achten Sie dabei darauf, dass die Löcher in der Leiste mit den Montagelöchern auf dem Grill übereinstimmen. Schieben Sie zum Sichern der Leiste die beiden Stifte wieder ein. **Wiederholen Sie den Vorgang auf der anderen Seite.**

Wenn das Gerät nach dem Einsetzen mit voller Belastung den Boden berührt, müssen Sie ein weiteres Stück von der Sockelleiste entfernen:

- (A) Unteres Gerät herausnehmen (siehe ALTERNATIVE METHODE (B) - GERÄT MIT ENTNAHME DES GERÄTS SICHERN - SCHRITT 8 B: UNTERES GERÄT HERAUSNEHMEN)
- (B) Stifte entfernen - drücken Sie die Beine der Stifte mithilfe einer Nadelzange zusammen und schieben Sie sie durch die Öffnung nach hinten.
- (C) Leiste abnehmen und anhand der oben genannten Schritte 2-8 ein weiteres Stück vom Tritt entfernen.
- (D) Gerät wieder einsetzen (siehe unter ALTERNATIVE METHODE (B) - GERÄT MIT ENTNAHME DES GERÄTS SICHERN - SCHRITT 11 B GERÄT WIEDER AUF DIE SCHIENEN SETZEN).
- (E) Fahren Sie mit dem oben beschriebenen Schritt 7 fort.

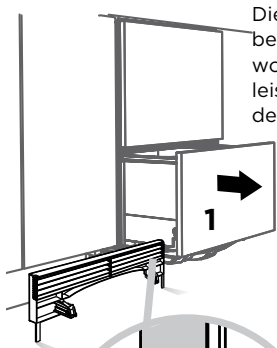

Die Trennstelle befindet sich dort, wo die Sockelleiste die Unterseite des Geräts berührt

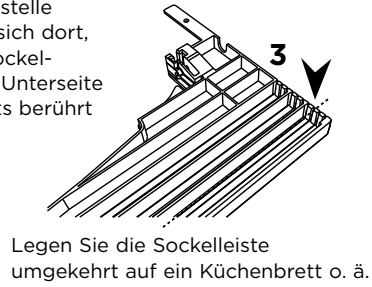

Legen Sie die Sockelleiste umgekehrt auf ein Küchenbrett o. ä.

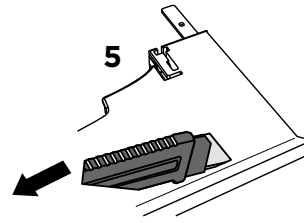

Drehen Sie die Sockelleiste um und ritzen Sie entlang derselben Linie

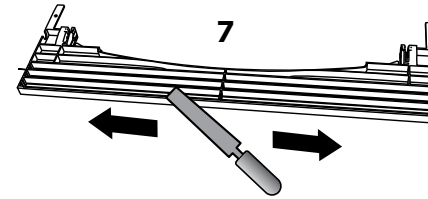

Die Kanten mit einer Feile abschleifen. Vorsicht bei scharfen Kanten.

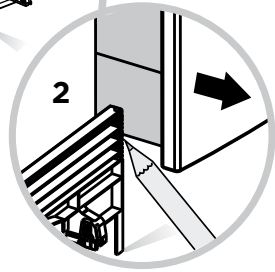
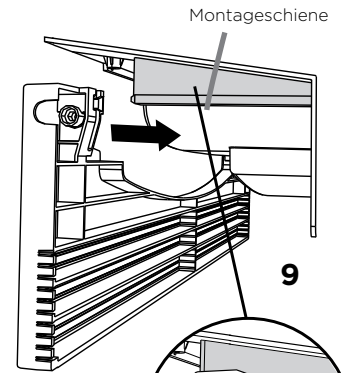

Markieren Sie diesen Punkt mit einem Bleistift auf der Sockelleiste

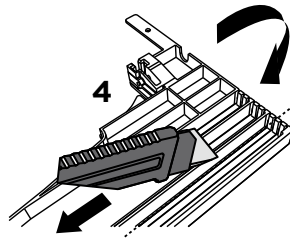

Mit einem Messer die markierte Schnittlinie entlangritzen

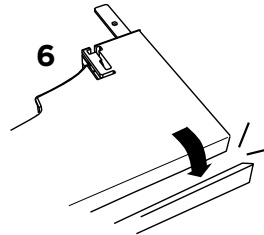

Vorsichtig abknicken

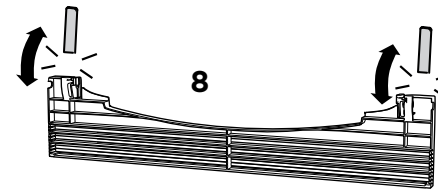

Die beiden Endlaschen abziehen

Schieben Sie die Sockelleiste auf die Montageschienen zu beiden Seiten und schrauben Sie sie an beiden Seiten an die Unterseite des Geräts.

WICHTIG!
Schraube nicht überdrehen.

Geschirrspüler und Steigrohr (Ø 38 mm)

Wenn es wenig Platz zum Befestigen gibt, drücken Sie den Schlauch durch die Abwasser-schlauchhalterung auf die gewünschte Höhe

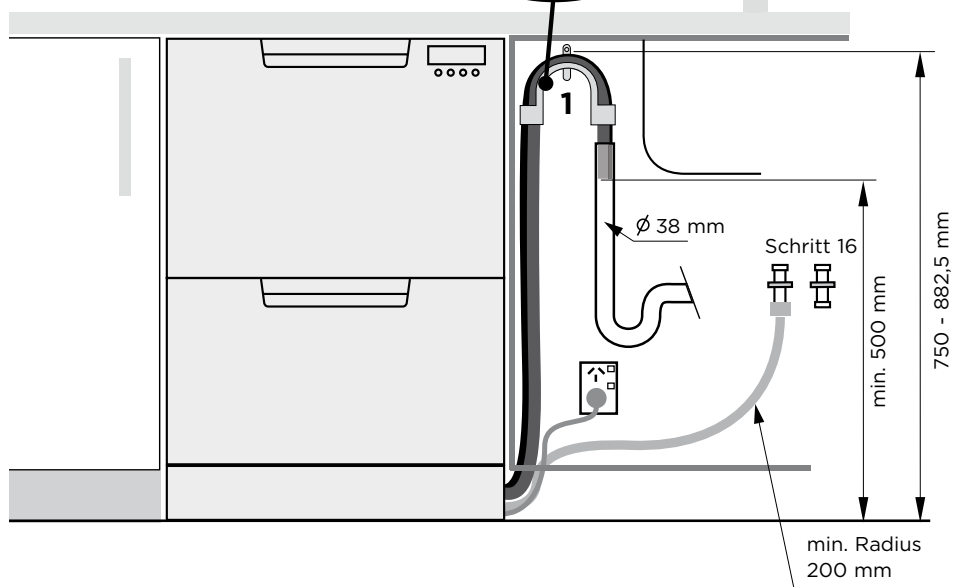
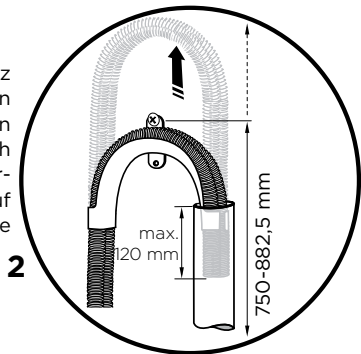

Geschirrspüler mit Abwasserschlauchanschluss am Traps des Spülbeckens/an der Abflussmuffe

Wenn es wenig Platz zum Befestigen gibt, drücken Sie den Schlauch durch die Abwasserschlauchhalterung auf die gewünschte Höhe

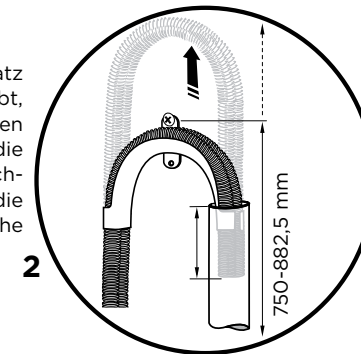

Mitgelieferter Abwasserschlauchanschluss für 19 mm Abflussmuffe

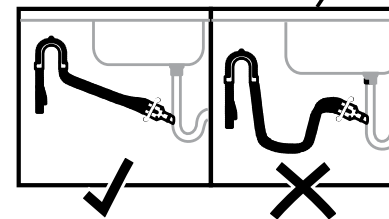
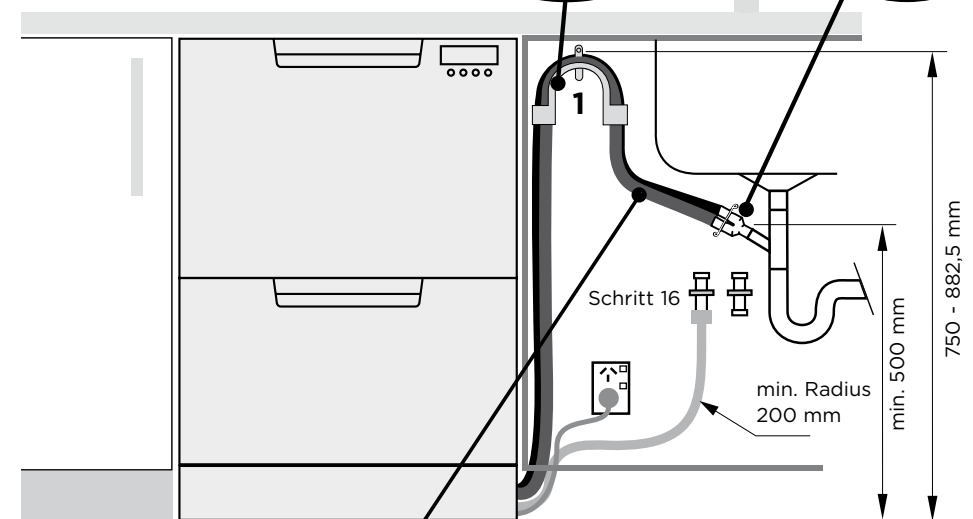
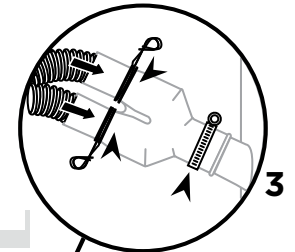

Der Abwasserschlauch muss in gerader Linie zum Anschluss geführt werden. Kürzen Sie ggf. den Schlauch entsprechend. Den Einlassschlauch nicht kürzen.

WICHTIG!

Die Abwasserschläuche nicht an einen Küchenabfallzerkleinerer anschließen, da dies zur Verstopfung der Schläuche führen kann.

16 EINLASSSCHLAUCH AN KALTWASSERANSCHLUSS ANSCHLIESSEN

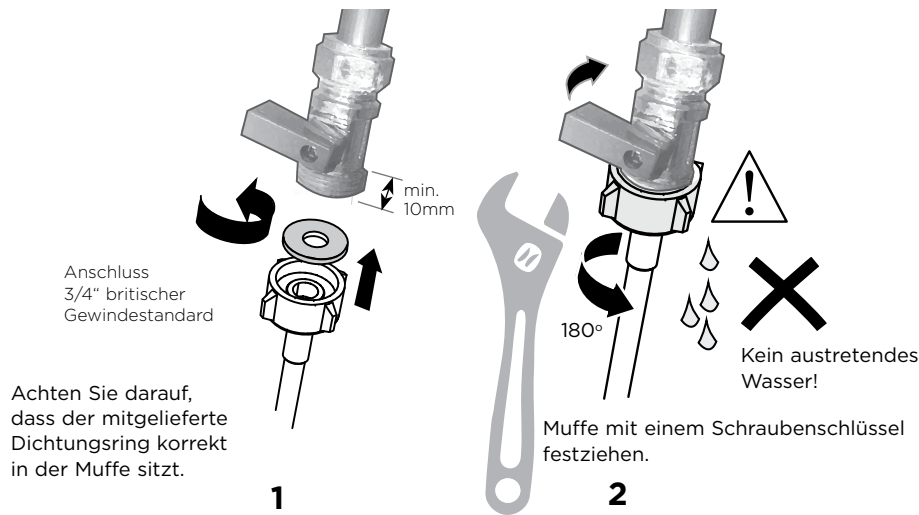

17 GERÄT AN STECKDOSE ANSCHLIESSEN

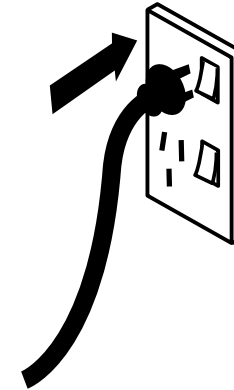

18 FEHLERBEHEBUNG

- **Nach dem Spülvorgang verbleibt Wasser über der Filterplatte. (Dies wird als Fehler R3 angezeigt)**
Auf geknickte Schläuche, verstopften Ablass, falsch installierten Überschuss, falsch verlegten Abwasserschlauch oder falsch angebrachte Sprüharme überprüfen.
- **Kein Wasserzulauf. (Dies wird als Fehler R1 angezeigt)**
Überprüfen Sie, dass der Wasseranschluss angeschlossen und geöffnet ist.
- **Der Geschirrspüler piept permanent**
Ein Fehler ist aufgetreten. Konsultieren Sie den Abschnitt „Ein Fehler ist aufgetreten“ im Benutzerhandbuch, um weitere Information und Anweisungen zu erhalten.
- **Bei geöffneter Geschirrspülertür leuchten keine Programmanzeigen**
Prüfen Sie, ob das Gerät ordnungsgemäß am Netzstrom angeschlossen und eingeschaltet ist. Wenn dies der Fall ist und weiterhin keine Anzeigen leuchten, siehe den Abschnitt „Zusätzliche Programmoptionen“ in der „Schnellstartanleitung“. Möglicherweise müssen Sie die Option „Automatisches Einschalten beim Öffnen“ einschalten.
- **Um die Zu- und Ablaufanschlüsse tritt Wasser auf**
Prüfen Sie die Geräteanschlüsse, Schläuche und bestehende Wasserinstallationen auf Leckagen. Prüfen Sie, ob die Dichtungsringe und Schlauchschellen korrekt installiert sind.
- **Das Gerät kipzelt**
Prüfen Sie, ob das Gerät ordnungsgemäß in der Montageneiche gesichert wurde.
- **Die Frontblenden sind nicht in Flucht**
Prüfen Sie, ob das Gerät erneut ausnivelliert werden muss. Gerät aus der Montageneiche entnehmen. FüÙe ausrichten, um das Gerät zu nivellieren. Gerät anschließend wieder in die Montageneiche einsetzen. Prüfen Sie, ob die Montageneiche korrekt lot- und waagrecht ausgerichtet ist.
- **Das Schubfach schließt nicht ordnungsgemäß**
Prüfen Sie, ob keine Teile das Gerät blockieren (z. B. Schläuche oder Greifklemmen).
- Konsultieren Sie bei Problemen bitte den Abschnitt „Fehlerbehebung“ im Benutzerhandbuch.
- Sollten Sie nach dem Prüfen dieser Punkte dennoch Hilfe benötigen, kontaktieren Sie den nächstgelegenen autorisierten Fachhändler, wie auf der Servicekarte angeführt, oder kontaktieren Sie uns über unsere Website (die Adresse finden Sie auf der letzten Seite).

VOM INSTALLATEUR DURCHZUFÜHREN

- Prüfen Sie, ob alle Teile montiert sind.
- Prüfen Sie, ob alle Leisten und Blenden fest montiert sind und eine abschließende elektrische Prüfung in Übereinstimmung mit den geltenden elektrischen Vorschriften durchgeführt wurde.
- Prüfen Sie, ob das Gerät ausnivelliert und in der Montageneigenschaft gesichert ist und sich einwandfrei öffnen und schließen lässt. Das Gerät muss so installiert werden, dass keine angrenzenden Bauteile bei der Bedienung stören.
- Prüfen Sie, ob die mitgelieferte Gummidichtung am Einlassschlauch des Wasserzulaufs eingesetzt ist, und drehen Sie den Schlauch, wenn er die Dichtung berührt, mit einer weiteren halben Drehung fest.
- Prüfen Sie, ob alle Auswerfer und Anschlüsse des Abflusses korrekt aufgebohrt sind und das Wasser ungestört in den Abfluss abfließen kann.
- Der Abwasserschlauchanschluss darf nicht durch das Gewicht des Abwasserschlauches belastet werden. Ziehen Sie den Abwasserschlauch so weit wie möglich aus, um Absacken zu vermeiden. Bei Überlänge des Abwasserschlauches sollte der Überschuss auf der Seite des Geräts verbleiben.
- Achten Sie beim Anschließen des Abwasserschlauchs an den Traps darauf, dass der Überschuss mindestens 150 mm höher als der Abwasserschlauchanschluss liegt.
- Überprüfen Sie, dass das gesamte Verpackungsmaterial und Klebeband, mit dem die Ablagen gesichert waren, aus den Geschirrspülern entfernt worden ist.
- Für Modelle mit Wasserenthärtungssystem: Passen Sie die Standardeinstellung des Wasserenthärter an die Wasserhärte in Ihrer Gegend an. Siehe Schnellstartanleitung und den Abschnitt „Wasserenthärter“ im Benutzerhandbuch.

- Strom- und Wasserzufuhr einschalten und anschließend die Geschirrspülertür öffnen. Es sollte ein Piepton ertönen und auf dem Bedienfeld sollte eine Anzeige zur Programmauswahl aufleuchten.
- Überprüfen Sie, dass die Sprüharme korrekt montiert sind und frei rotieren, indem Sie sie mit der Hand drehen.

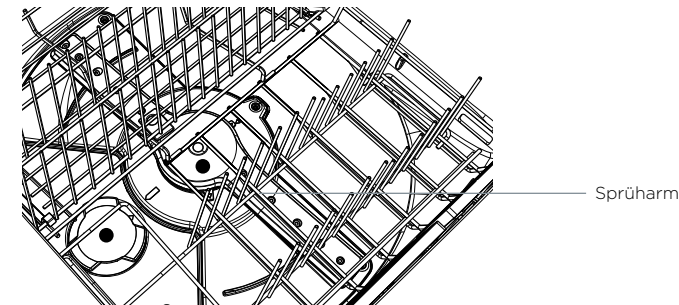

- Geben Sie drei Tassen Wasser in den Geschirrspüler. Drücken Sie auf >>>, bis die Anzeige des Spülen-Programms aufleuchtet. Gerätetür schließen und auf ▶▶▶ drücken, um das Programm zu starten. Den Vorgang mit dem anderen Gerät wiederholen.
- Prüfen Sie nach Ablauf des Spülen-Programms, dass das Gerät ordnungsgemäß funktioniert hat und das Wasser abgelassen ist.
- Überprüfen Sie, dass sich die Wasserzufuhr korrekt geschlossen hat und am Ablaufanschluss kein Wasser austritt.

Ausfüllen und zur Sicherheit aufbewahren:

Modell _____

Serien-Nr. _____

Kaufdatum _____

Käufer _____

Adresse des Händlers _____

Name des Installateurs _____

Unterschrift des Installateurs _____

Installationsbetrieb _____

Installationsdatum _____

Copyright © Fisher & Paykel Appliances 2016. Alle Rechte vorbehalten. Die in diesem Handbuch angeführten Produkt-Spezifikationen beziehen sich auf dieses spezifische Produktmodell zum Zeitpunkt des Veröffentlichungsdatums. Änderungen der technischen Daten und der äußeren Gestaltung, die gemäß unserer Unternehmenspolitik der Verbesserung des Geräts dienen, bleiben vorbehalten. Bitte lassen Sie sich daher vom Verkäufer bestätigen, dass das vorliegende Handbuch die aktuelle Produktversion erläutert.

INSTALLATIONSANWEISUNGEN

DishDrawer™ Einzel-Geschirrspüler

Modelle DD60SA, DD60SC

DE

Fisher & Paykel

www.fisherpaykel.com

591156A 08.16

⚠️ WARNUNG!



Stromschlaggefahr
 Bitte unterbrechen Sie vor der Installation des Geschirrspülers die Stromzufuhr über die Hauptsicherung oder einen entsprechenden Netzstromschalter.
 Dieses Gerät muss geerdet werden. Bei einer Fehlfunktion oder einem Geräteversagen mindert die Erdung die Gefahr durch elektrischen Schlag, indem der Strom den Weg mit dem geringsten Widerstand nehmen kann. Dieses Gerät ist mit einem Erdungsleiter und einem Erdungsstecker ausgestattet. Der Erdungsstecker muss an einen entsprechenden Anschluss angeschlossen werden, der gemäß den örtlichen Bestimmungen und Auflagen installiert wurde. Bei Nichtbefolgung besteht die Gefahr von elektrischem Schlag, der zum Tode führen kann.

⚠️ WARNUNG!



Stromschlaggefahr
ACHTUNG - Ein nicht ordnungsgemäßer Anschluss des Erdungsleiters kann zu elektrischem Schlag führen. Wenn Sie Zweifel haben, ob das Gerät ordnungsgemäß geerdet ist, kontaktieren Sie bitte einen autorisierten Elektriker oder Servicefachmann. Bitte nehmen Sie keine technischen Veränderungen am mitgelieferten Netzstromstecker vor. Wenn dieser nicht in die vorhandene Steckdose passt, lassen Sie bitte eine Steckdose von einem autorisierten Elektriker installieren. Bitte verwenden Sie keine Verlängerungskabel, Adapter oder elektrischen Verteiler. Bei Nichtbefolgung besteht die Gefahr von elektrischem Schlag, der zum Tode führen kann.

⚠️ WARNUNG!



Gefahr durch Schnittverletzungen
 Bitte achten Sie auf scharfe Kanten. Bitte operieren Sie umsichtig, um Verletzungen und Schnittwunden zu vermeiden.

WICHTIG!

BEDIENUNGSHANDBUCH BITTE AUFBEWAHREN

Die Modelle in diesem Bedienungshandbuch sind möglicherweise nicht in allen Ländern erhältlich. Änderungen vorbehalten. Um zu erfahren, welche Modelle und Ausführungen in Ihrem Land erhältlich sind, besuchen Sie bitte unsere Website www.fisherpaykel.com oder kontaktieren Sie Ihren Fisher & Paykel-Händler.

WICHTIGE SICHERHEITSANWEISUNGEN

- Die Installation dieses Geschirrspülers sollte nur von mechanisch und elektrisch versierten Personen vorgenommen werden.
- Bitte achten Sie darauf, dass der Kunde diese Anweisungen erhält.
- Die Installation darf nur gemäß den örtlichen Bau- und Elektrizitätsbestimmungen vorgenommen werden.
- Nach beendeter Installation des Geräts muss der Installateur den Anschluss mittels der Montage-Checkliste prüfen.
- Entfernen Sie alle Verpackungsmaterialien von dem Gerät.
- Dieser Geschirrspüler ist nur für den Einsatz im Haus konzipiert.
- Bitte achten Sie darauf, dass alle Wasseranschlüsse abgestellt sind. Eventuell an der Installation beteiligte Elektriker und Klempner müssen die örtlichen Bestimmungen und Auflagen beachten.
- Der Geschirrspüler MUSS so installiert werden, dass er für zukünftige Wartungsarbeiten leicht entfernt werden kann.
- Der Netzstromschalter für den Geschirrspüler muss außerhalb der Montageneigenschaft liegen und nach der Installation bedient werden können.
- Bitte achten Sie bei der Installation oder dem Entfernen des Gerätes darauf, dass Netzstromkabel und Schläuche nicht beschädigt werden können.

WICHTIGE SICHERHEITSANWEISUNGEN

- Wenn der Geschirrspüler von einem Installationsort zu einem anderen Installationsort transportiert werden soll, muss er aufrecht bewegt werden, um Schäden durch austretendes Wasser zu vermeiden.
- Bitte verwenden Sie beim Anschluss des Gerätes nur neue Anschlussschläuche (mit dem Gerät mitgeliefert). Gebrauchte Schläuche sollten nicht wieder verwendet werden.
- Eine nicht ordnungsgemäße Installation des Gerätes kann zum Verfall der Garantie und der Produkthaftung führen.
- Wenn das Gerät in einem Kraftfahrzeug, einem Boot o.ä. installiert werden soll, müssen Sie das Gerät auf Ihre Kosten in Ihrem Fahrzeug zu unserem Kundendienst transportieren oder die Anfahrtkosten unseres Kundendiensttechnikers übernehmen.

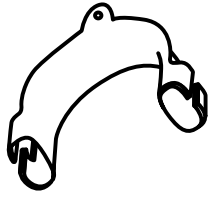

Abwasserschlauchhalterung (1)

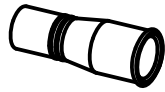

Abwasserschlauchanschluss (1)

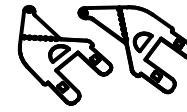
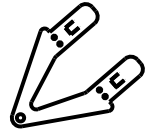
Kabelclip (1)
(Zur Befestigung
des Abwasserschlauch-
anschlusses)Schlauchschelle (1)
(Zur Befestigung
des Abwasser-
schlauchan-
schlusses)Laschenkit
zur Seiteninstallation
(A und B) (2)
OPTIONALObere
Befestigungs-
laschen (2)
OPTIONAL16 mm
schrauben (7)38 mm
untere Befesti-
gungsschrauben
& Metalldich-
tungen (2)Gummidichtung für
Einlassschlauch (1)
(bei Lieferung
bereits montiert)Isolier-
klebeband (1)
(verhindert Feuchte-
schäden an angren-
zenden Schränken)

Wenn die mitgelieferten Abwasserschläuche zu kurz sein sollten, müssen Sie das Drain Hose Extension Kit P/N 525798 verwenden, mit dem Abwasserschläuche um 3,60 m verlängert werden können. Sie können dieses Kit über einen Autorisierten Kundendienst von Fisher & Paykel oder über unsere Website beziehen (die Adresse finden Sie auf der letzten Seite).

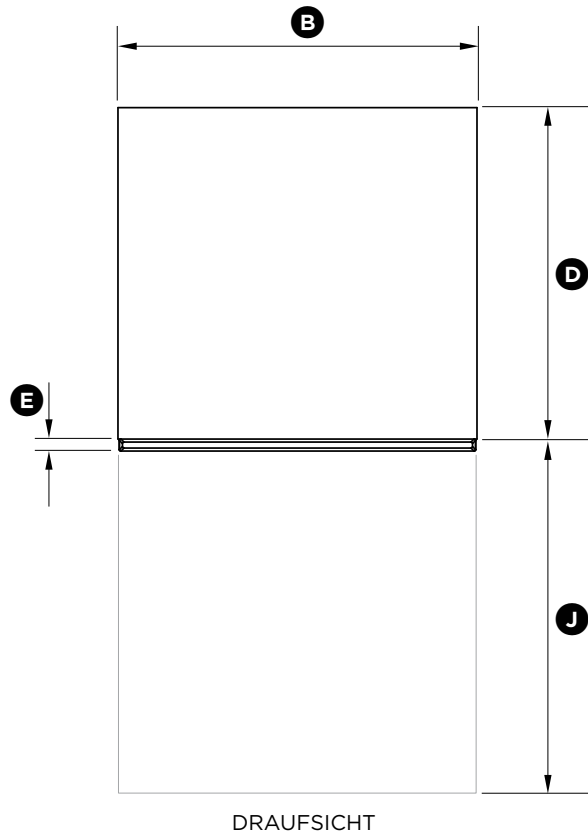
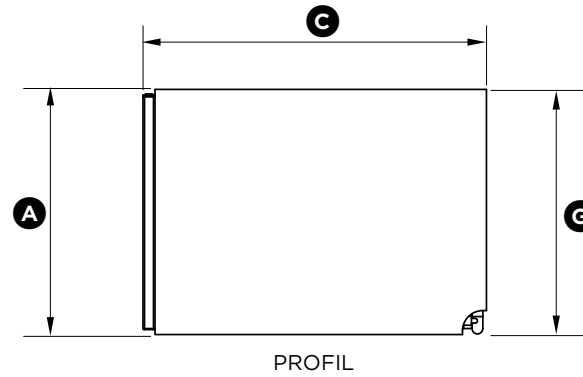
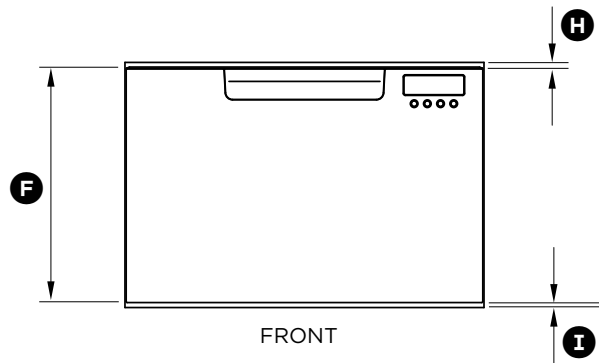

GERÄTEABMESSUNGEN	DD60SA DD60SC	DD60SCT
	MM	MM
(A) Gesamthöhe des Geräts ¹	410	454
(B) Gesamtbreite des Geräts	599	599
(C) Gesamttiefe des Geräts	573	573
(D) Tiefe des Gehäuses (bis zur Rückseite der Frontblende)	553	553
(E) Tiefe der Frontblende	20	20
(F) Höhe der Frontblende	393	437
(G) Höhe des Gehäuses ¹	410	454
(H) Abstand von der Oberkante der Frontblende zur Gehäuseoberkante	8	8
(I) Belüftungsabstand unter der Frontblende	7	7
(J) Maximale Tiefe des Geräts	547	547

¹einschließlich 2 mm hoher Halterungsschlitze

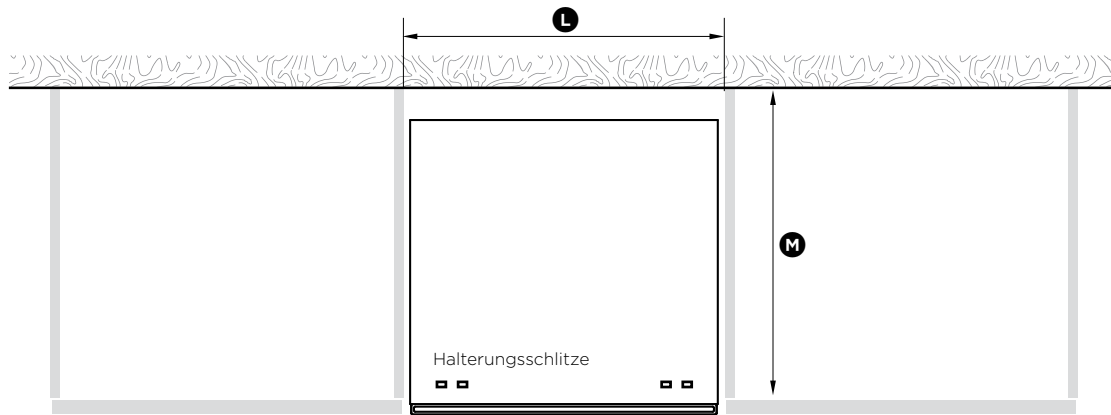

DRAUFSICHT

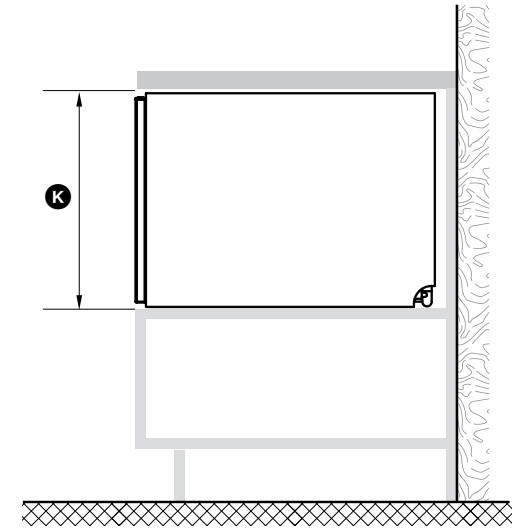

PROFIL

ABMESSUNGEN MONTAGENISCHE	DD60SA DD60SC	DD60SCT
	MM	MM
Ⓚ Innenhöhe der Montagenische	min. 412	min. 456
Ⓛ Innenbreite der Montagenische	600	600
Ⓜ Innentiefe der Montagenische	min. 560	min. 560

Mindestabstand zu angrenzenden Möbeln

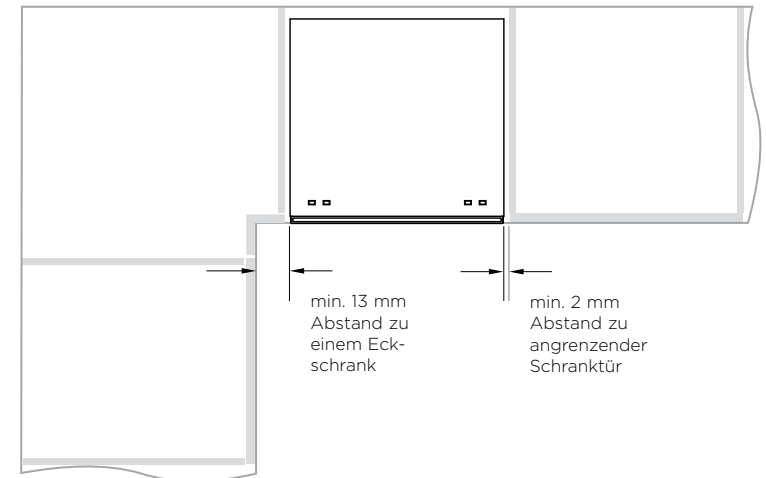

Die Höhe der Montagenische ist an die angrenzenden Schränke oder Geräte anpassbar

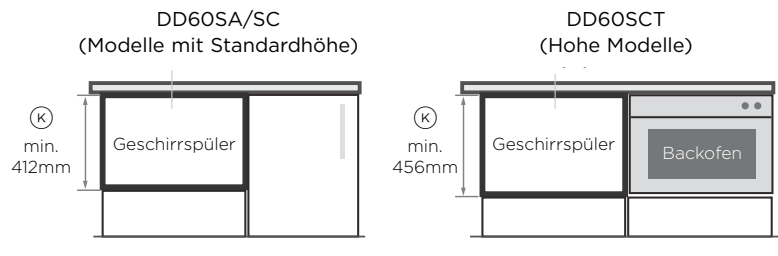

5 VORBEREITUNG DER MONTAGENISCHE

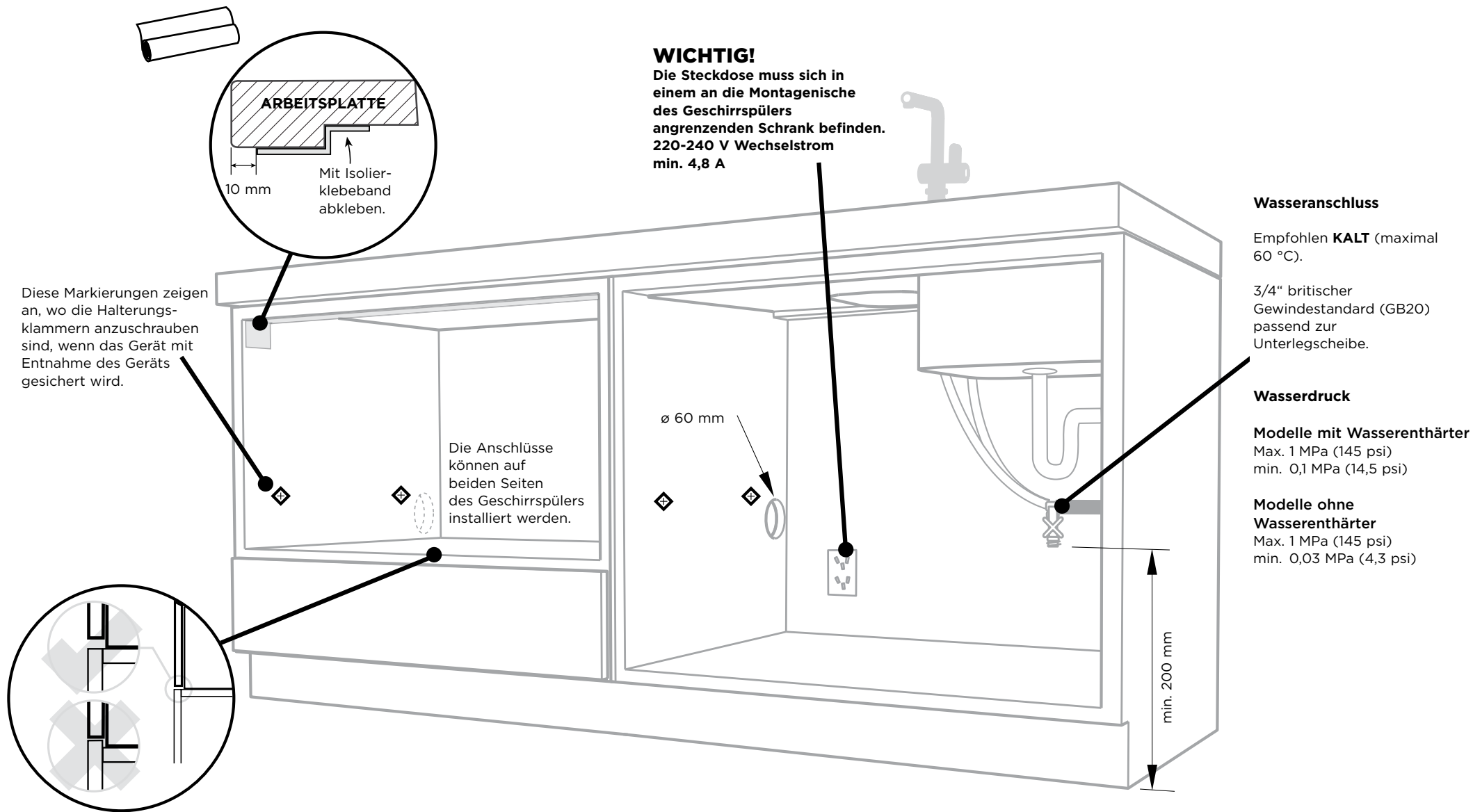

WICHTIG!
Der angrenzende Schrank darf nicht über die Unterkante der Montagenische ragen.

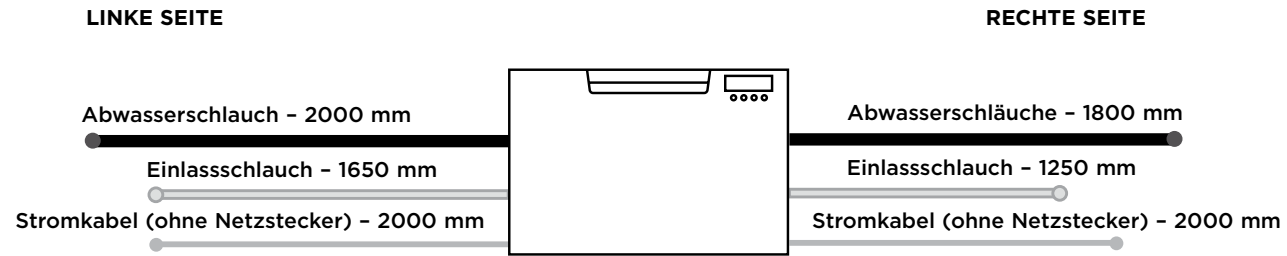

WÄHLEN SIE DIE INSTALLATIONSMETHODE (A) ODER (B), DIE SICH FÜR IHREN SCHRANK AM BESTEN EIGNET

7 EMPFOHLENE METHODE (A) - OHNE ENTNAHME DES GERÄTS SICHERN (NUR BEI SCHRÄNKEN OHNE FRONTVERKLEIDUNG)

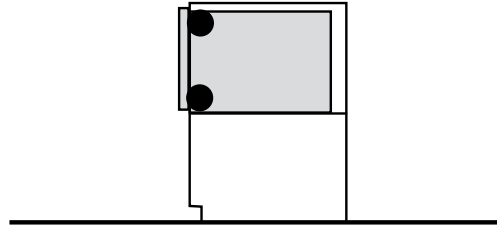

8-A SEITLICHE BEFESTIGUNGSKLAMMERN ANBRINGEN

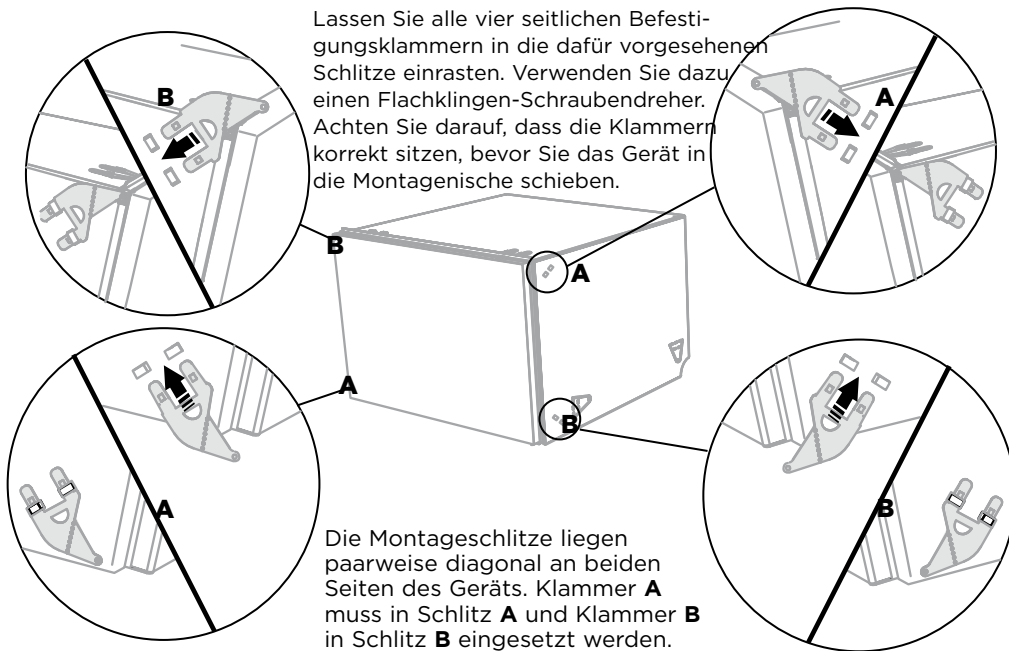

Lassen Sie alle vier seitlichen Befestigungsklammern in die dafür vorgesehenen Schlitz einrasten. Verwenden Sie dazu einen Flachklingen-Schraubendreher. Achten Sie darauf, dass die Klammern korrekt sitzen, bevor Sie das Gerät in die Montagenische schieben.

Die Montageslitze liegen paarweise diagonal an beiden Seiten des Geräts. Klammer **A** muss in Schlitz **A** und Klammer **B** in Schlitz **B** eingesetzt werden.

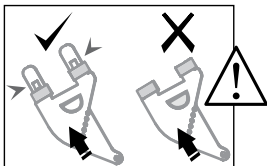

Achten Sie bei der Montage darauf, dass die Enden den Klammern nicht in das Gehäuse gedrückt werden.

9-A SCHLÄUCHE DURCH DIE ÖFFNUNG ZIEHEN UND GERÄT IN DIE MONTAGENISCHE SCHIEBEN

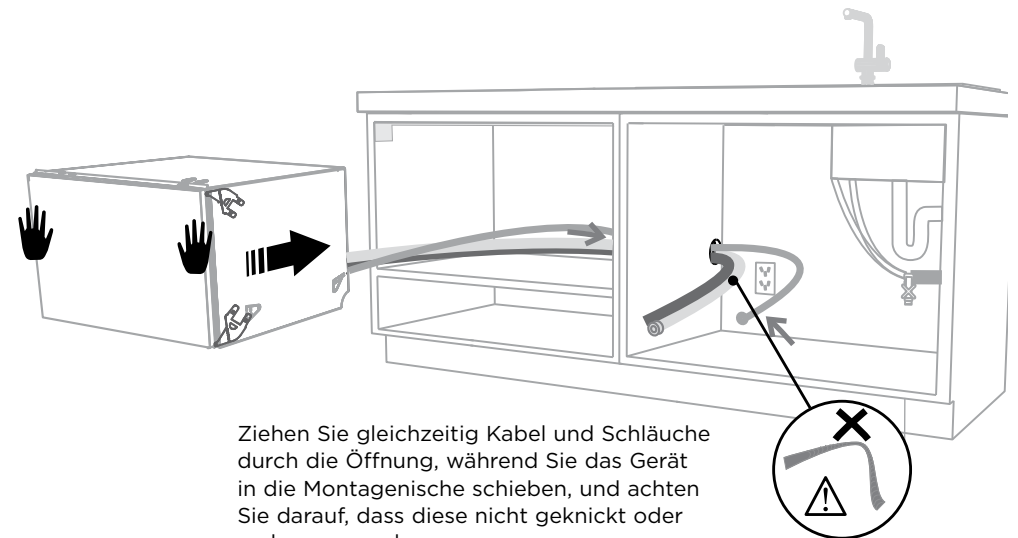

Ziehen Sie gleichzeitig Kabel und Schläuche durch die Öffnung, während Sie das Gerät in die Montagenische schieben, und achten Sie darauf, dass diese nicht geknickt oder verbogen werden.

WICHTIG!

Wenn sich das Gerät nicht weit genug einschieben lässt, ziehen Sie es wieder heraus und verlegen Sie Kabel und Schläuche neu. Keine übermäßige Kraft anwenden, da ansonsten die Schläuche gequetscht werden könnten, was zu einem Geräteausfall führen kann.

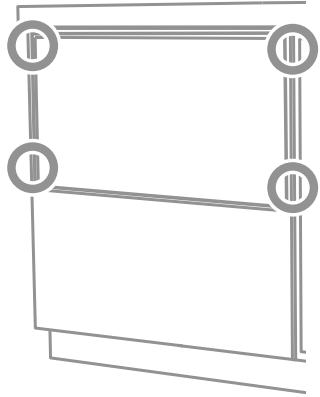

Öffnen Sie zur Hälfte das Schubfach. Lösen Sie mit einem Flachklingenschraubendreher den grauen Gummistopfen aus der Verkleidung.

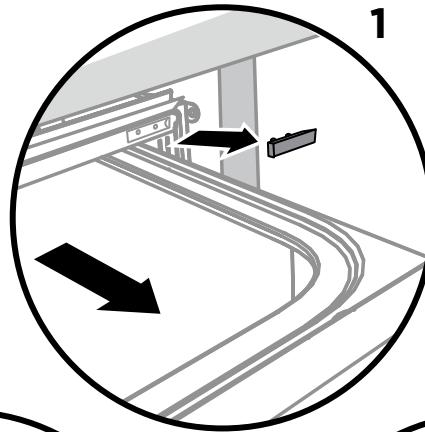

1

Führen Sie einen kleinen Kreuzschlitz-durch die Verkleidung und schrauben Sie die seitlichen Befestigungsklammern an den Schrank an. Gummidichtung nicht beschädigen.

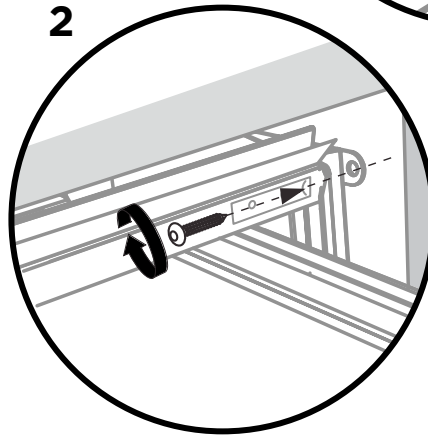

2

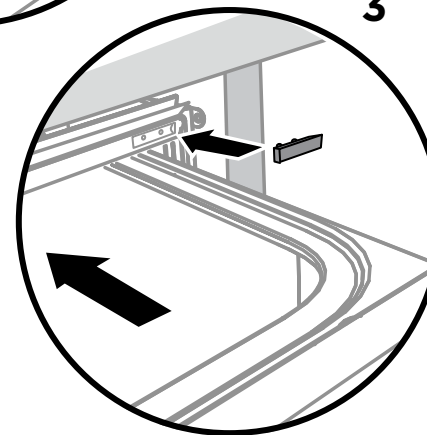

3

Setzen Sie den grauen Gummistopfen wieder in die Verkleidung ein und achten Sie darauf, dass die Dichtung nach vorn zeigt.

Vorgang für alle vier Klammern wiederholen.

7 ALTERNATIVE METHODE (B) - GERÄT MIT ENTNAHME DES GERÄTS SICHERN

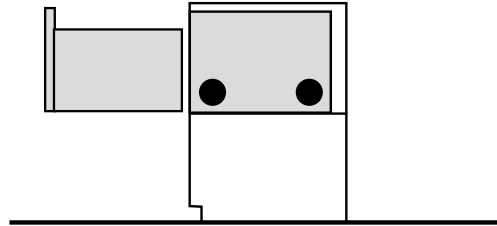

8-B SCHLÄUCHE DURCH DIE ÖFFNUNG ZIEHEN UND GERÄT IN DIE MONTAGENISCHE SCHIEBEN

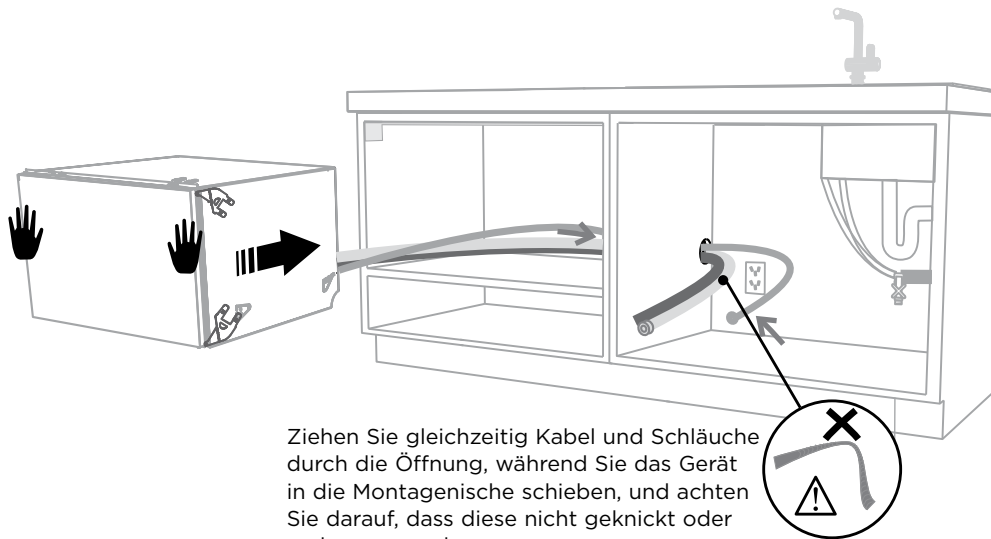

Ziehen Sie gleichzeitig Kabel und Schläuche durch die Öffnung, während Sie das Gerät in die Montagenische schieben, und achten Sie darauf, dass diese nicht geknickt oder verbogen werden.

WICHTIG!

Wenn sich das Gerät nicht weit genug einschieben lässt, ziehen Sie es wieder heraus und verlegen Sie Kabel und Schläuche neu. Keine übermäßige Kraft anwenden, da ansonsten die Schläuche gequetscht werden könnten, was zu einem Geräteausfall führen kann.

9-B UNTERES GERÄT HERAUSNEHMEN

Zum Vermeiden von Knicken

Das Gerät entweder auf der linken Seite ablegen (empfohlen) oder das Gerät im Uhrzeigersinn drehen und nach dem Herausnehmen auf die Seite legen.

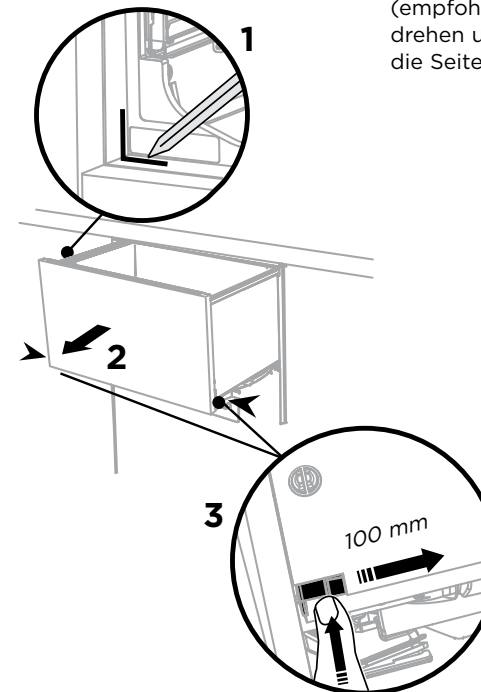

Drücken Sie auf beiden Seiten auf die Arretierlaschen und schieben sie sie zurück, um das Gerät abziehen zu können. Ziehen Sie das Gerät von den Schienen.

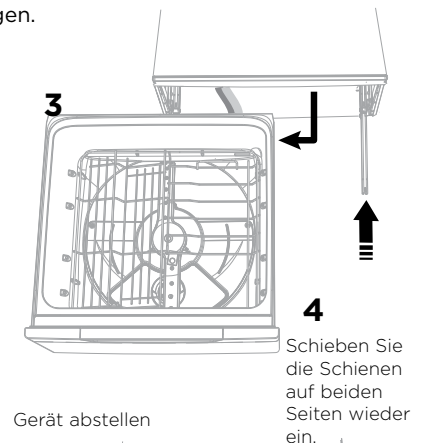

Gerät abstellen

Schieben Sie die Schienen auf beiden Seiten wieder ein.

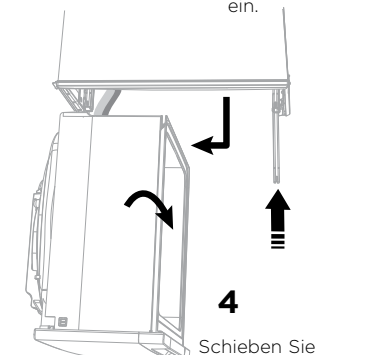

Gerät im Uhrzeigersinn drehen (max. 90°) und auf der Seite ablegen.

Schieben Sie die Schienen auf beiden Seiten wieder in den Schrank.

Das Gerät verfügt über 3 x 2 Befestigungspunkte:

Bitte achten Sie darauf, dass die Schalldämpfung wieder korrekt montiert wird.

ein Paar Halterungsklammern an jeder Seite des Gehäuses (16 mm Schrauben verwenden)

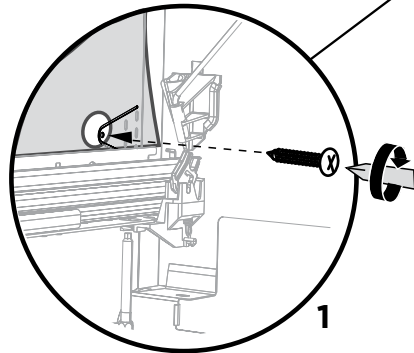

1

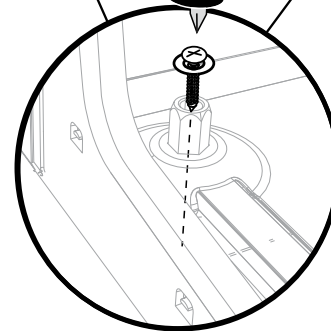
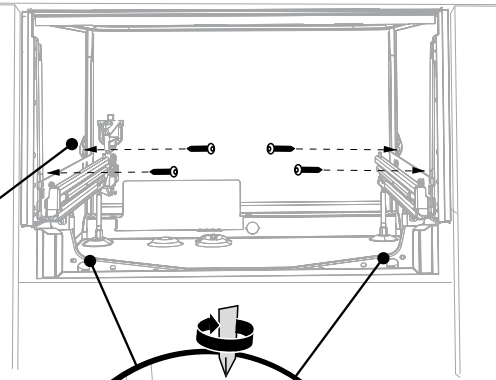

2

zwei Befestigungslöcher an beiden Seiten der Unterseite (38 mm Befestigungsschrauben und Dichtungen verwenden)

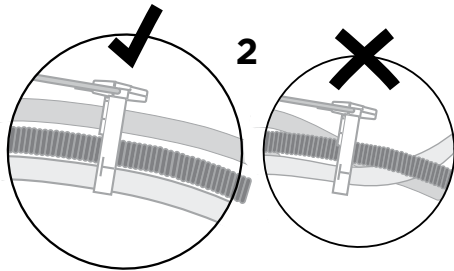

2

Das Gerät anheben bzw. gegen den Uhrzeigersinn drehen und wieder auf beiden Seiten auf die Schienen setzen.

Achten Sie vor dem Wiedereinsetzen des Geräts darauf, dass die Schläuche nicht verdreht sind und die Greifklemmen am hinteren Ende der Schiene nach vorn zeigen.

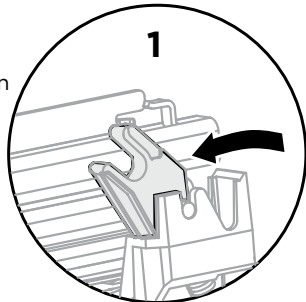

1

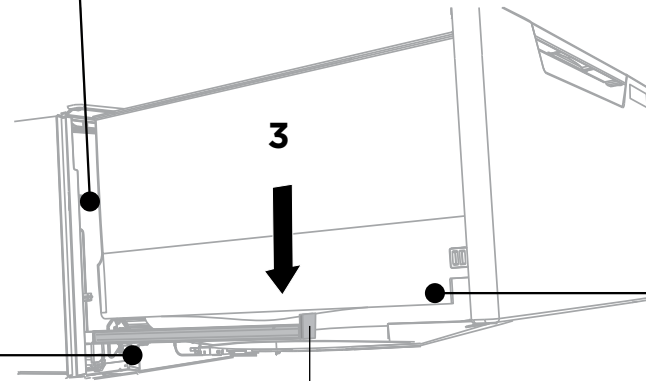

3

Arretierlasche

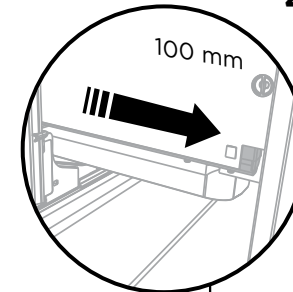

4

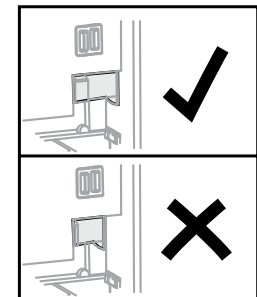

Die Arretierlaschen auf beiden Seiten 100 mm nach vorn ziehen. Achten Sie darauf, dass die Laschen vollständig ausgezogen und eingerastet sind.

12 WÄHLEN SIE EINE DER BEIDEN OPTIONEN ZUM ANSCHLIESSEN DER SCHLÄUCHE.

Geschirrspüler und Steigrohr (Ø 38 mm)

Wenn es wenig Platz zum Befestigen gibt, drücken Sie den Schlauch durch die Abwasserschlauchhalterung auf die gewünschte Höhe

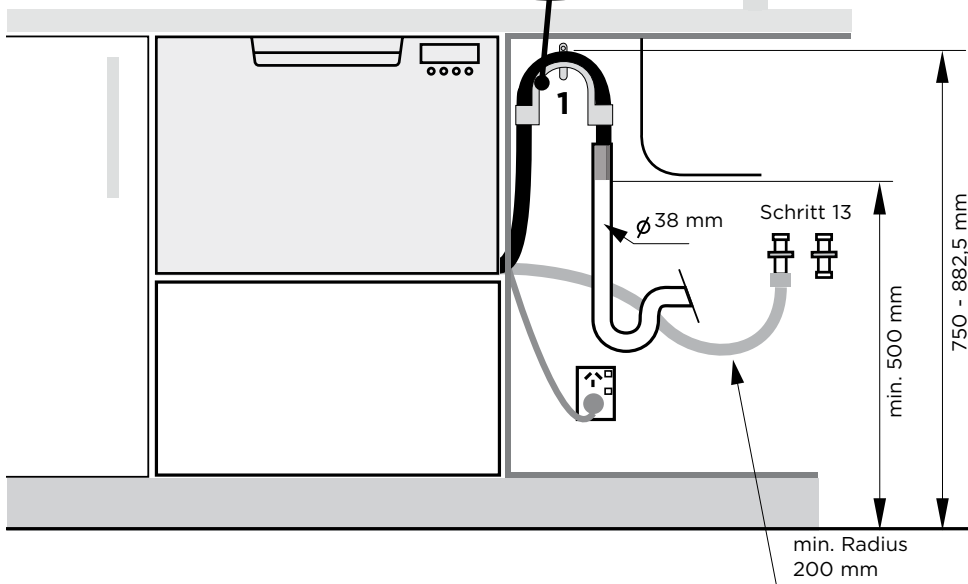
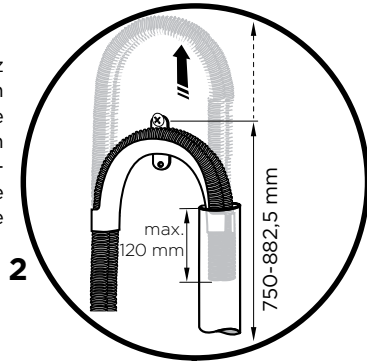

Geschirrspüler mit Abwasserschlauchanschluss am Traps des Spülbeckens/ an der Abflussmuffe

Wenn es wenig Platz zum Befestigen gibt, drücken Sie den Schlauch durch die Abwasserschlauchhalterung auf die gewünschte Höhe

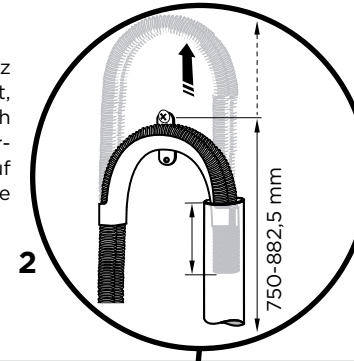

Mitgelieferter Abwasserschlauchanschluss für 19 mm Abflussmuffe

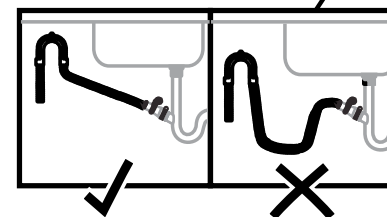
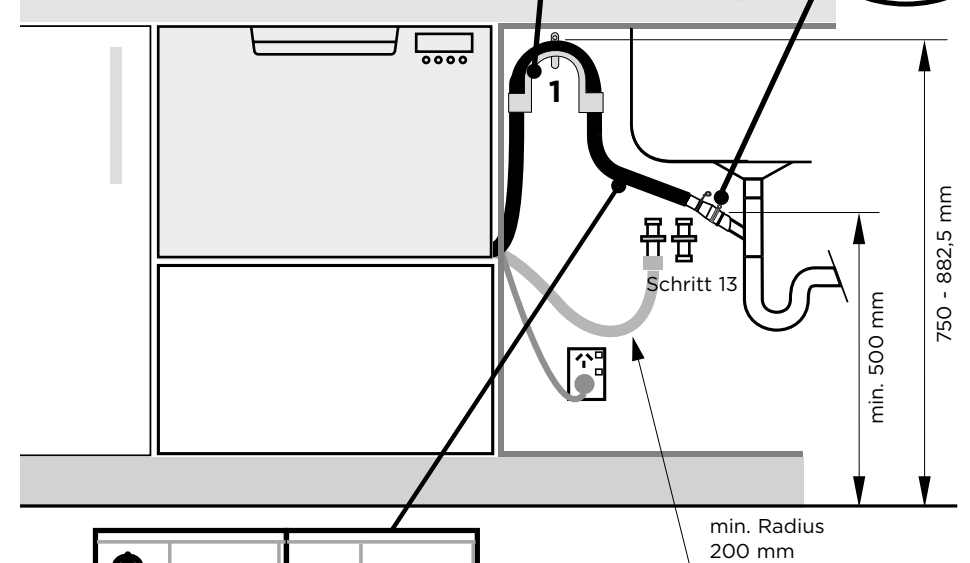
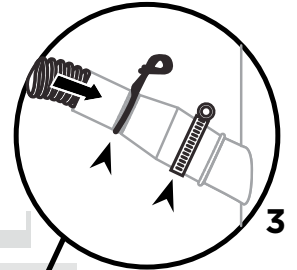

Der Abwasserschlauch muss in gerader Linie zum Anschluss geführt werden. Kürzen Sie ggf. den Schlauch entsprechend.
Den Einlassschlauch nicht kürzen.

WICHTIG!
Die Abwasserschläuche nicht an einen Küchenabfallzerkleinerer anschließen, da dies zur Verstopfung der Schläuche führen kann.

13 EINLASSSCHLAUCH AN KALTWASSERANSCHLUSS ANSCHLIESSEN

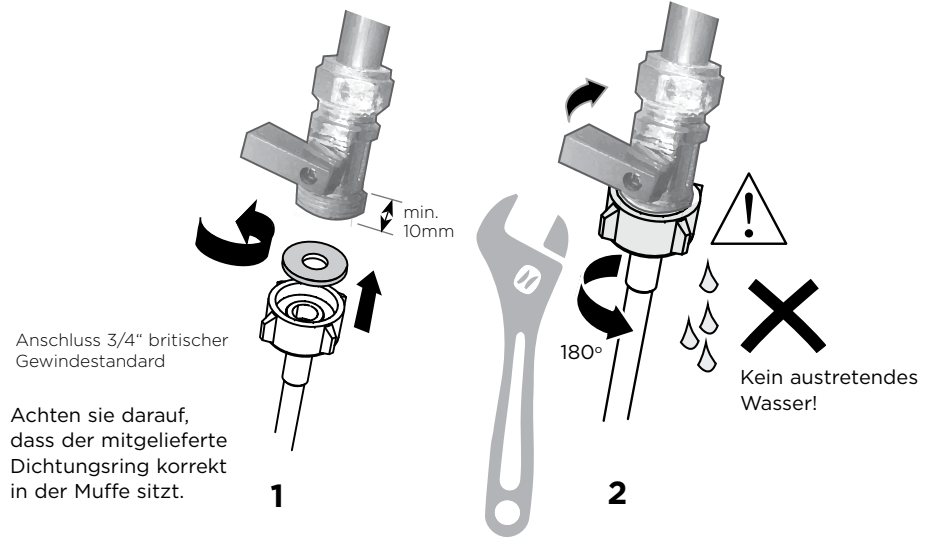

Muffe mit einem Schraubenschlüssel festziehen.

14 GERÄT AN STECKDOSE ANSCHLIESSEN

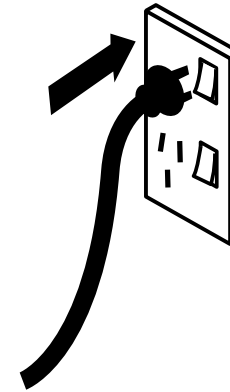

- **Nach dem Spülvorgang verbleibt Wasser über der Filterplatte. (Dies wird als Fehler H3 angezeigt)**
Auf geknickte Schläuche, verstopften Ablass, falsch installierten Überschuss, falsch verlegten Abwasserschlauch oder falsch angebrachte Sprüharme überprüfen.
- **Kein Wasserzulauf. (Dies wird als Fehler H1 angezeigt)**
Überprüfen Sie, dass der Wasseranschluss angeschlossen und geöffnet ist.
- **Der Geschirrspüler piept permanent**
Ein Fehler ist aufgetreten. Konsultieren Sie den Abschnitt „Ein Fehler ist aufgetreten“ im Benutzerhandbuch, um weitere Information und Anweisungen zu erhalten.
- **Bei geöffneter Geschirrspülertür leuchten keine Programmanzeigen**
Prüfen Sie, ob das Gerät ordnungsgemäß am Netzstrom angeschlossen und eingeschaltet ist. Wenn dies der Fall ist und weiterhin keine Anzeigen leuchten, siehe den Abschnitt „Zusätzliche Programmoptionen“ in der „Schnellstartanleitung“. Möglicherweise müssen Sie die Option „Automatisches Einschalten beim Öffnen“ einschalten.
- **Um die Zu- und Ablaufanschlüsse tritt Wasser auf**
Prüfen Sie die Geräteanschlüsse, Schläuche und bestehende Wasserinstallationen auf Leckagen. Prüfen Sie, ob die Dichtungsringe und Schlauchschellen korrekt installiert sind.
- **Das Gerät kipzelt**
Prüfen Sie, ob das Gerät ordnungsgemäß in der Montagenische gesichert wurde.
- **Das Schubfach schließt nicht ordnungsgemäß**
Prüfen Sie, ob keine Teile das Gerät blockieren (z. B. Schläuche oder Greifklemmen).
- Konsultieren Sie bei Problemen bitte den Abschnitt „Fehlerbehebung“ im Benutzerhandbuch.
- Sollten Sie nach dem Prüfen dieser Punkte dennoch Hilfe benötigen, kontaktieren Sie den nächstgelegenen autorisierten Fachhändler, wie auf der Servicekarte angeführt, oder kontaktieren Sie uns über unsere Website (die Adresse finden Sie auf der letzten Seite).

VOM INSTALLATEUR DURCHZUFÜHREN

- Prüfen Sie, ob alle Teile montiert sind.
- Prüfen Sie, ob alle Leisten und Blenden fest montiert sind und eine abschließende elektrische Prüfung in Übereinstimmung mit den geltenden elektrischen Vorschriften durchgeführt wurde.
- Prüfen Sie, ob das Gerät ausnivelliert und in der Montageneigenschaft gesichert ist und sich einwandfrei öffnen und schließen lässt. Das Gerät muss so installiert werden, dass keine angrenzenden Bauteile bei der Bedienung stören.
- Prüfen Sie, ob die mitgelieferte Gummidichtung am Einlassschlauch des Wasserzulaufs eingesetzt ist, und drehen Sie den Schlauch, wenn er die Dichtung berührt, mit einer weiteren halben Drehung fest.
- Prüfen Sie, ob alle Auswerfer und Anschlüsse des Abflusses korrekt aufgebohrt sind und das Wasser ungestört in den Abfluss abfließen kann.
- Der Abwasserschlauchanschluss darf nicht durch das Gewicht des Abwasserschlauches belastet werden. Ziehen Sie den Abwasserschlauch so weit wie möglich aus, um Absacken zu vermeiden. Bei Überlänge des Abwasserschlauches sollte der Überschuss auf der Seite des Geräts verbleiben.
- Achten Sie beim Anschließen des Abwasserschlauchs an den Traps darauf, dass der Überschuss mindestens 150 mm höher als der Abwasserschlauchanschluss liegt.
- Überprüfen Sie, dass das gesamte Verpackungsmaterial und Klebeband, mit dem die Ablagen gesichert waren, aus den Geschirrspülern entfernt worden ist.
- Für Modelle mit Wasserenthärtungssystem: Passen Sie die Standardeinstellung des Wasserenthärter an die Wasserhärte in Ihrer Gegend an. Siehe Schnellstartanleitung und den Abschnitt „Wasserenthärter“ im Benutzerhandbuch.



Strom- und Wasserzufuhr einschalten und anschließend die Geschirrspülertür öffnen. Es sollte ein Piepton ertönen und auf dem Bedienfeld sollte eine Anzeige zur Programmauswahl aufleuchten.



Überprüfen Sie, dass die Sprüharme korrekt montiert sind und frei rotieren, indem Sie sie mit der Hand drehen.

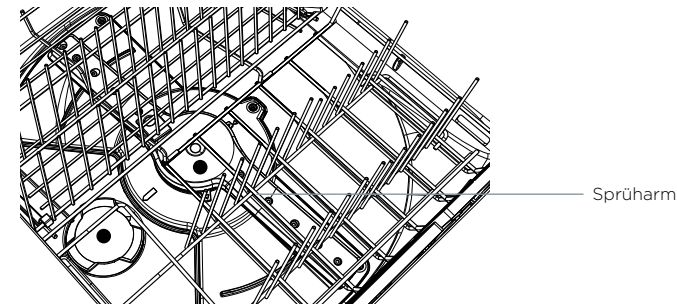

Geben Sie drei Tassen Wasser in den Geschirrspüler. Drücken Sie auf >>>, bis die Anzeige des Spülen-Programms aufleuchtet. Gerätetür schließen und auf ▶▶▶ drücken, um das Programm zu starten.



Prüfen Sie nach Ablauf des Spülen-Programms, dass das Gerät ordnungsgemäß funktioniert hat und das Wasser abgelassen ist.



Überprüfen Sie, dass sich die Wasserzufuhr korrekt geschlossen hat und am Ablaufanschluss kein Wasser austritt.

Ausfüllen und zur Sicherheit aufbewahren:

Modell _____

Serien-Nr. _____

Kaufdatum _____

Käufer _____

Adresse des Händlers _____

Name des Installateurs _____

Unterschrift des Installateurs _____

Installationsbetrieb _____

Installationsdatum _____

Copyright © Fisher & Paykel Appliances 2016. Alle Rechte vorbehalten. Die in diesem Handbuch angeführten Produkt-Spezifikationen beziehen sich auf dieses spezifische Produktmodell zum Zeitpunkt des Veröffentlichungsdatums. Änderungen der technischen Daten und der äußeren Gestaltung, die gemäß unserer Unternehmenspolitik der Verbesserung des Geräts dienen, bleiben vorbehalten. Bitte lassen Sie sich daher vom Verkäufer bestätigen, dass das vorliegende Handbuch die aktuelle Produktversion erläutert.