

Freistehende French Door Kühl- Gefrierkombination, 90cm, 569L, Eis & Wasser

Serie 7 | modern

Edelstahl



Entwickelt für diejenigen, die viel flexiblen Platz für die Aufbewahrung von kalten und gefrorenen Lebensmitteln benötigen.

- Die ActiveSmart™ -Technologie hilft dabei, Lebensmittel länger frisch zu halten, indem die ideale Temperatur konstant gehalten wird.
- Tür Wasserdispenser und interne Eismaschine
- Der geräumige Gefrierschrank mit voll ausziehbarer Schublade bietet einfachen Zugang zu Tiefkühlwaren.

Maße

Höhe	1790 mm
Breite	900 mm
Tiefe	695 mm

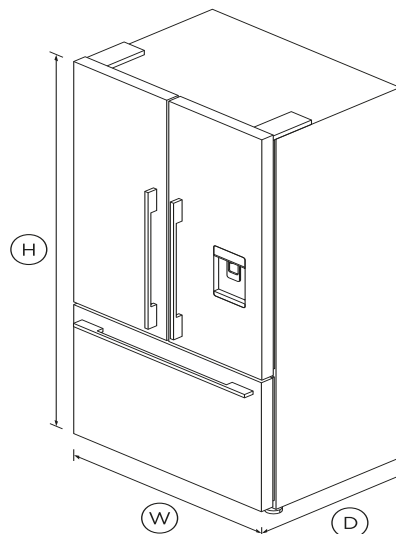

Eigenschaften und Vorteile

Feuchtigkeitskontrolle

Ihr Obst und Gemüse braucht unterschiedliche Kältezonen. Die Objektträger zur Feuchtigkeitskontrolle in jedem Vorratsbehälter schaffen ein Mikroklima, das dazu beiträgt, dass Lebensmittel länger frisch bleiben.

Eismaschine

Frisches Eis steht Ihnen immer in einem speziellen Gefrierfach zur Verfügung. Schalten Sie es einfach aus, um Gefrierraum freizugeben, oder in Stoßzeiten können Sie die Eisproduktion um bis zu 30% steigern.

Design Qualität

Unsere Kühlschränke werden aus hochwertigen Materialien entworfen und gebaut. Wir verwenden echten Edelstahl und massives Glas für die Einlagen.

Einfache Lagerung

Dieser Kühlschrank wurde entwickelt, um Ihnen das Aufbewahren, Zugreifen auf und Entfernen von Lebensmitteln zu erleichtern. Aufbewahrungsbehälter bieten Ihnen vollen Zugang zum Inneren, wenn sie geöffnet werden, und können zum Reinigen leicht entfernt werden.

Wasser auf Knopfdruck

Der schlanke Spender macht es einfach, Krüge oder Gefäße jeder Größe mit kaltem gefiltertem Wasser zu füllen, und nimmt keinen Stauraum in Ihrem Kühlschrank ein.

Komplementäres Design

Mit ihrem erstklassigen Griffdesign und der Edelstahloberfläche sind unsere Kühlschränke so konzipiert, dass sie zum Rest der Küchengerätefamilie von Fisher & Paykel passen.

Details

Zubehör

Passendes Ersatzwasser
Edelstahl-Surround-Kit

Modell 24xxx = Teile Nr.
Teilenummer 25615

Kapazität

Gefrierer	152L
Kühlschrank	417L
Gesamtnettovolumen	569L

Verbrauch

Energieverbrauch	369kWh/Jahr
Energiewertung	F

Funktionen des Gefrierers

Automatische Eismaschine	.
Flaschenkühler	.
eingebaute Eismaschine	.
Türalarm	.
Schnelles Einfrieren	.
Eis-Boost	.
Eisbehälter und Löffel	1
Großer Plastikbehälter	.
Kleiner Plastikbehälter	2

Leistung

ActiveSmart™Lebensmittelüberwachung	.
ActiveSmart™ Technologie	.
Adaptiver Enteiser	.
Doppelverdampfer	.
Frostfrei	.
Luftfeuchtigkeitskontrollmodul	.
Invertergeregelter Kompressor	.
Lautstärke	42dBA
Lautstärke Klasse	D
Sabbat-Modus	.

Energieanforderungen

Versorgungsspannung	220 - 240V
---------------------	------------

Produktmaße

Tiefe	695 mm
Höhe	1790 mm
Breite	900 mm

Funktionen des Kühlschranks

Verstellbare Türregale	6
Verstellbare Glasablagen	3
Abgedeckte Türregale	2
Wurst- und Käsebehälter	2
Türalarm	.
Obst- und Gemüseboxen	2
LED Beleuchtung	.
SmartTouch-Bedienfeld	.
Stapelbare Flaschenhalter	4
Ultraschlanker Wasserspender	.

Garantie & Gewährleistung

Teile versiegelt	2 Jahre
Nur Systemteile	2 Jahre
SKU	25984

Die Produktabmessungen und -spezifikationen auf dieser Seite gelten für das jeweilige Produkt und Modell. Im Rahmen unserer Politik der kontinuierlichen Verbesserung können sich diese Abmessungen und Spezifikationen jederzeit ändern. Wenden Sie sich daher an das Kundendienstzentrum von Fisher & Paykel, um sicherzustellen, dass auf dieser Seite das Modell korrekt beschrieben wird derzeit verfügbar. © Fisher & Paykel Appliances Ltd 2020.

